



МИНИСТЕРСТВО СЕЛЬСКОГО ХОЗЯЙСТВА РОССИЙСКОЙ ФЕДЕРАЦИИ

**ФЕДЕРАЛЬНОЕ ГОСУДАРСТВЕННОЕ БЮДЖЕТНОЕ
ОБРАЗОВАТЕЛЬНОЕ УЧРЕЖДЕНИЕ ВЫСШЕГО ОБРАЗОВАНИЯ**

**«РОССИЙСКИЙ ГОСУДАРСТВЕННЫЙ АГРАРНЫЙ УНИВЕРСИТЕТ –
МСХА имени К.А. ТИМИРЯЗЕВА»
(ФГБОУ ВО РГАУ - МСХА имени К.А. Тимирязева)**

**Факультет Садоводства и ландшафтной архитектуры
Кафедра ландшафтной архитектуры**

И.В.Портнова, Т.В.Портнова

История искусств

Учебно-методическое пособие по изучению курса для студентов бакалавриата
Рекомендуется для направления подготовки (специальности) 35.03.10
Ландшафтная архитектура

Москва 2024

УДК 712.03
ББК 85.19:85.118
П 60

Рецензент: Коршунова Наталья Николаевна – канд. Архитектуры. Центральный научно-исследовательский и проектный институт Минстроя России

Ирина Васильевна Портнова
Татьяна Васильевна Портнова

Портнова И.В. История искусств: учебно-методическое пособие к изучению курса: «История искусств» для студентов первого курса бакалавриата по направлению «Ландшафтная архитектура»/ И.В. Портнова, Т.В. Портнова.- Москва: РГАУ-МСХА им. К.А.Тимирязева.- 2024.- 55 с.

Настоящее учебно-методическое пособие включает программу курса, которая соответствует учебному плану подготовки бакалавров по направлению 35.03.10 «Ландшафтная архитектура». Учебно-методическое пособие «История искусств» содержит информацию по основным разделам курса и составляют обязательный минимум содержания программы обучения для подготовки бакалавров по направлению «Ландшафтная архитектура» в МСХА им. К.А.Тимирязева.

СОДЕРЖАНИЕ

Введение.....	4
Требования к результатам освоения дисциплины.....	4
Объем дисциплины и виды учебной нагрузки.....	5
Содержание разделов дисциплины.....	5
Разделы дисциплин и междисциплинарные связи.....	19
Разделы дисциплин и виды занятий.....	19
Описание интерактивных занятий.....	20
Практические занятия (семинары).....	22
Перечень основной и дополнительной учебной литературы.....	25
Материально-техническое обеспечение дисциплины.....	26
Перечень информационных технологий.....	27
Самостоятельная работа студента.....	27
Методические рекомендации по самостоятельной работе студентов.....	27
Требования к написанию рефератов.....	28
Контроль знаний и компетенций студента. Критерии оценок.....	29
Примерные темы рефератов и докладов по разделам дисциплины «История искусств».....	30
Вопросы к зачету и тесты по разделам дисциплины «История искусств»	32
Тесты.....	34
Оценочные средства для текущего контроля успеваемости.....	38
Иллюстративный материал по дисциплине «История искусств».....	38

ВВЕДЕНИЕ

Дисциплина «История искусств» предназначена для бакалавров и изучается на первом курсе второго семестра по направлению ландшафтная архитектура. Она знакомит студентов с историей древних цивилизаций, европейского и русского искусства в хронологической последовательности, лежит в области культурологии, истории, философии. Ее место в междисциплинарных связях определяется гуманитарным аспектом, направленностью на творческое изучение художественного наследия, что оказывается значимым в профессии ландшафтного архитектора. Культурно-художественные объекты архитектуры, скульптуры, живописи, декоративно-прикладного искусства, представляющие образец высокого мастерства, формируют вкус, расширяют границы творческого воображения. При изучении дисциплины делается акцент на традиции и преемственность культур. Каждая эпоха являет первоклассные образцы, достойные внимания, рассмотрение которых в контексте времени способствует освоению их художественных, технологических свойств, которые так необходимы в творческой профессии. Понимание структуры художественного языка, взаимосвязи содержания и формы, стиля, творческого метода, даст возможность подходить к объектам анализа с полным осознанием особенностей и специфики изучаемых объектов. Темы, которые включены в программу, представляют основные эпохи, стили и направления, мастеров и их творения. Хронологический принцип позволяет выявить историческую эволюцию, определить взаимосвязь традиционных и новаторских решений и подходов.

Цель дисциплины – дать целостную картину развития искусства в исторической перспективе, выявить особенности каждого из периодов в их преемственности и эволюции. Понимание «картины мира», искусства как синтетического явления, позволит сформировать профессиональное видение, взгляд человека творческой профессии с развитым художественным воображением, способного аналитически подходить к интерпретации объекта и в углубленном виде воспринимать образный строй художественного произведения.

Требования к результатам освоения дисциплины:

В результате изучения курса студенты должны *знать*:

Особенности художественного образа, специфику языка видов и жанров изобразительного искусства.

Эпохи в развитии искусства в их эволюции, их историческую последовательность, хронологию

Специфику древних цивилизаций, культурную взаимосвязь европейского и русского искусства

Основные стили и направления в изобразительном искусстве, их трансформацию в истории.

Творческое наследие ведущих русских и зарубежных художников.

***Уметь*:**

Разбираться в целостной системе видов и жанров изобразительного искусства.

Определять специфику развития древних цивилизаций

Ориентироваться в историческом процессе развития европейского и русского искусства.

Самостоятельно анализировать произведения искусства в контексте определенной эпохи, выражая свое отношение и взгляд на перспективы современного развития.

Владеть:

Основной искусствоведческой терминологией
Структурой художественного анализа

Объем дисциплины и виды учебной нагрузки

Дисциплина включает в себя теоретическую (лекции) и практическую (семинарские занятия) части.

Общая трудоемкость дисциплины составляет 72 часа.

№	Вид учебной работы	Всего часов	Семестры
1.	Аудиторные занятия (ак. часов)	48	48
	В том числе:		
1.1.	Лекции (Л)	16	16
1.2.1.	Практические занятия (ПЗ)	32	32
2.	Самостоятельная работа студентов (ак. часов)	10	10
	В том числе:		
2.2.	Теоретические работы	10	10
2.4.	Подготовка и прохождение промежуточной аттестации	4	4
3.	Общая трудоемкость (ак. часов)	72	72
	<i>Общая трудоемкость (зачётных единиц):</i>	2	2

Содержание разделов дисциплины

Раздел I. Искусство Античности и средневековья

Тема 1. Искусство Древней Греции Тема 2. Искусство Древнего Рима

Определение античного искусства, его хронологические границы, причины появления и развития культуры. Искусство Древней Греции. Особенности и специфические черты. Антропоморфный характер культуры. Человек в основе греческого мироздания. Его образ в архитектуре, скульптуре, живописи. Проблема воплощения человеческой формы. Интерпретация в архитектуре: колонна- прообраз совершенного человека, идеальная человеческая сущность в скульптуре и в живописи. Художественный язык произведений. Идеализация как метод достижения гармонии. Человек и мифология, человек и философия, формирование философской картины мира, роль творческого воображения древнего грека. Культ совершенства и его отображение в искусстве. Ордерный принцип в архитектуре, греческий канон человеческого тела. Значение древнегреческой культуры и искусства на многие столетия, вплоть до наших дней, базис и фундаментальность античной культуры. Искусство Древнего Рима: связь с греческим, индивидуальные черты. Зрелищность, парадность культуры Древнего Рима. Язычество и истоки христианства.

Императорский культ в разных видах изобразительного искусства: помпезность архитектуры, парадность и реалистический характер скульптурного портрета. Воинствующий образ человеческой личности и его отражение в искусстве. Античный Рим и современность.

Раздел I.

Краткие рекомендации к изучению темы 1. Искусство Древней Греции

Приступая к изучению темы, необходимо погрузиться в историю и культуру Греции с тем, чтобы понять мировоззрение греков, базирующееся на принципах гармонии и совершенства, которые были положены в основу их искусства. Они нашли выражение в архитектуре в качестве ордерной системы, в скульптуре и живописи Совершенство, понимаемое как пропорциональность, единство всех форм было реализовано в человеческом образе. Следует иметь в виду, что антропоморфность - первейший и наиважнейший принцип греческой культуры, который базируется на интересе к человеку, непременно совершенному и талантливому. Отсюда второй принцип греческой культуры – мифологичность. Известная всем античная мифология могла родиться только в свободной просвещенной, богатой на фантазию голове, каковой и являлась греческая. Мысль становилась философской, то есть приближалась к абсолюту, идеалу. Поэтому рассматривая образ человека, необходимо иметь в виду его идеализирующую сущность.

Краткие рекомендации к изучению темы 2. Искусство Древнего Рима

Культура Древнего Рима, являясь античной и близкой к греческой, явила другой мировоззренческий ракурс. Это воинствующая культура завоевателей, исполненных силы, жесткости, стойкости. Характерный образ-человек также по- античному совершенный, но не своими идеальными внешними данными, а внутренней организацией стойка императора, воина-победителя. Это качество нашло отражение в архитектуре и в скульптуре. Римляне продемонстрировали новые конструкции и виды архитектуры, которые отражают триумфальную, репрезентативную природу Римской империи. Стоит рассмотреть каждый из видов в отдельности, чтобы увидеть масштаб строительных новшеств, начиная от традиционных, привычных уже для греческой культуры храмов, затем новаторских для того времени базилик, терм, зрелищных сооружений и наконец, акведуков и дорог. Рассматривая скульптурный портрет императоров, стоит его назвать в полном смысле слова реалистическим и сравнить с идеализированной греческой скульптурой.

Тема 3. Искусство Византии и русского средневековья. Тема 4. Искусство западного средневековья

Искусство Византии, его особенности, влияние на русскую культуру. Идеология христианства, общность принципов. Черты заимствования в древнерусском искусстве. Характер подражания византийским образцам. Архитектура и живопись Византии. Тенденция к зрелищности. Христианство в каноническом ореоле, его отражение в архитектуре храмов и в живописи. Византийский стиль и репрезентативность древнерусского искусства. Сложение видов и жанров, их специфика. Храмовое строительство, типология храмов, их символика и строительные конструкции. Ведущие архитектурно-художественные школы XI-XVII веков. Живопись Древней Руси в тесном синтезе с архитектурой. Основные периоды развития. Истоки и расцвет иконописи. Трактовка образов и особенности письма. Влияние народного искусства, его национальная струя. Фреска и икона. Характер монументальной и станковой живописи.

Канон и стиль. Иконография как принцип трактовки образов. Мирозрение русского мастера. Черты христианского миропонимания и язычество. Темы и образы, общее и индивидуальное. Эволюция русской живописи в сторону реалистичности образа.

Период средневековья в Западной Европе X-XV века. Католическое христианство и культура. Теологическая концепция мира. Мирозренческий смысл божественного бытия. Система средневековых ценностей. Место человека в христианском макрокосмосе. Приоритет духа над телом. Отражение средневековой христианской доктрины в изобразительном искусстве католицизма. Культовая архитектура: церкви, соборы, монастыри. Развитие двух стилей: романского и готического. Конструкции и символика построек. Общность и отличие романского стиля от готического. Романские и готические постройки во Франции, Германии, Англии, Италии, их национальные черты. Декоративное оформление фасадов и нефов. Стилевая эволюция: от простоты, суровости романских построек к изысканности, сложности, декоративной насыщенности готических. Синтез изобразительных искусств. Символические параллели западной и русской культовой архитектуры. Западноевропейская живопись средних веков росписи, витражи, алтарная картина. Библейская тема в интерпретации сцен Ветхого и Нового заветов. Значение средневековой культуры в мировом историко-культурном процессе.

Краткие рекомендации к изучению темы 3. Искусство Византии и русского средневековья

Изучение византийского и русского искусства периода средневековья следует рассматривать в контексте христианского мирозрения. Оно является основой формирования концепции художественного образа: образа византийского и древнерусского. Поэтому уместен принцип сравнения двух культур. Византия представляет собой репрезентативный образец яркого официального искусства, который был воспринят Древней Русью. Речь идет о сложении иконографических черт, прежде всего в архитектуре и в живописи. Композиционно - художественная схема была представлена в типах культовых построек, каноническом строе живописных мотивов (мозаика, фреска, икона). Крестово-купольный вариант храма выступает ведущим видом храмовой архитектуры. Здесь нужно посмотреть развитие архитектурных школ, особенности этого типа в Византийской и древнерусской культуре. Что касается живописи, следует указать на специфическое своеобразие русской иконы, фрески в сторону одухотворенности образов, во многом сформированных гением А.Рублева.

Краткие рекомендации к изучению темы 4. Искусство западного средневековья

Искусство западного средневековья представляет собой большой пласт для изучения. Этот период характеризуется развитием двух сложившихся и ярко выраженных стилей в архитектуре: романского и готического, которые нашли отражение в разных странах: Франция, Германия, Англия, Италия и др. Студенту следует разобраться в этих стилях, учитывая национальное своеобразие их выражения в той или иной стране, понять процесс их развития. Христианское мирозрение, которое в эпоху западного средневековья сложилось в жесткую доктрину, сформировало соответствующую структуру художественного образа. Она нашла выражение в вертикалях готики, стрельчатом абрисе сводов, оконных проемов, порталов, вытянутых формах святых в скульптуре и многом другом. Иконографический строй образов также очевиден,

находится в границах христианского мировоззрения и отличается особой экзальтированностью. Уместно сопоставить западноевропейский и русский средневековый путь развития культуры, доминирования в ней схожих мотивов библейского содержания и их разную трактовку.

Раздел II. Искусство Эпохи Возрождения и Западноевропейское искусство XVII в.

Тема 5. Искусство итальянского Возрождения. Тема 6. Искусство Северного Возрождения

Эпоха Возрождения в Италии (конец XIV-XVI века). Возрождение как «величайший прогрессивный переворот из всех пережитых до того времени человечеством» (Ф.Энгельс). Интерес к философии, астрономии, медицине и другим наукам. Мировоззрение эпохи. Наука и изобразительное искусство. Человек в центре макрокосмоса, его величайшая роль в мироздании. Масштаб и универсализм человеческой личности, его творческий потенциал. Гармоническое начало и идеальная сущность образов. Новое понимание макрокосмического пространства. Трансформация библейских положений. Духовное и телесное как органическое качество человека Новой эпохи. Ренессансная архитектура Италии. Дух античности и светское начало. Античная концепция человека в живописи и в скульптуре. Библейские мотивы, тема мадонны (Богоматери), интерес к портрету. Станковая картина и техника масляной живописи. Стремление к передаче божественного начала в земном измерении средствами реалистической живописи и скульптуры. Новая концепция природы. Природа в макрокосмическом измерении и ее национальные черты. Возрождение во Флоренции, Риме (Боттичелли, Леонардо да Винчи, Рафаэль, Микеланджело, Донателло), в Венеции (Джорджоне, Тициан, Тинторетто), сложение национальных художественных школ.

Особенности искусства Северного Возрождения XV-XVI веков. Библейская тема и интерпретация человека. Приоритет духовного над телесным. Акцентирование характерного, типического, интерес к деталям. Натуральность живописи и символика изображаемых деталей. Взгляд на человека изнутри его самого. Глубина содержания через призму некрасивой внешности. Экзальтированность образа. Неприметная внешность человека и его духовная наполненность. Тема святости и падшего греховного мира. Монументальная и станковая живопись. Складной алтарь, диптихи и триптихи. Своеобразие нидерландской (Гуго ванн дер Гус, Гуго ванн дер Вейден, Ян ван Эйк И.Босх, Питер Брейгель старший), немецкой (А.Дюрер), испанской живописи (Эль Греко), национальный срез и поиски субъективного в личности, повышенная одухотворенность образов в произведениях художников.

Раздел II.

Краткие рекомендации к изучению темы 5. Искусство итальянского Возрождения

Искусство итальянского Возрождения представляет собой феноменальное явление во всех смыслах. Переворот в истории человечества, о котором говорил Ф.Энгельс, потому и случился, что произошла серьезная трансформация в головах итальянского общества после того, как была открыта богатая сокровищница античного искусства. Нужно понимать, что Возрождение античной культуры не означает ее подражание. Осмысление было творческое и базировалось на развитии наук. Связь науки и изобразительного искусства – характерная черта эпохи, что нашло отражение в видах и жанрах, структуре художественного образа. Библейская тема интерпретировалась

совсем в другом ракурсе, не так, как было в эпоху средневековья, можно сказать ракурсе «земном». Сплав христианских черт, научного понимания человека, собственной творческой модели выражения, привели к тому, что появились гении в лице Леонардо да Винчи, Рафаэля, Микеланджело, Тициана, Донателло, Л.Альберти и других. Студенту нужно познакомиться с их творчеством, чтобы понять эпоху, ее прогрессивные силы в культуре. Здесь обратить внимание на концепцию человека, интерпретацию его феноменальной, титанической, по большому счету вселенской сущности, базирующейся на любви и знании его природы.

Краткие рекомендации к изучению темы 6. Искусство Северного Возрождения

Искусство Северного Возрождения представляет эпоху особого своеобразия, во многом отличной от итальянской. Своеобразие заключается в подходе к художественному образу, который наделен чертами особой национальной характерности. Библейская тема в образах традиционных мадонн, христианских мотивов предстает в ракурсе постижения духовного. Прекрасная материальная телесная оболочка, окутывающая образы мадонн на картинах итальянцев, у мастеров Северного Возрождения теряет свое значение. Происходит переосмысление образа в сторону отражения духовного, а внешность показывается нарочито некрасивой. Данное качество можно наблюдать в нидерландской, немецкой живописи XVI века. На это следует обратить внимание. Вторая черта, которую нужно рассматривать – живописная трактовка моделей. Художники настраивают свой глаз на изображение деталей, которые с их точки зрения дополнительно характеризуют образ и соответственно расширяют границы понимания мира, их окружающего.

Тема 7. Искусство Голландии XVII в. Тема 8. Искусство барокко в Италии, Фландрии

XVII век в культуре Европы. Завершение эпохи Ренессанса в Италии. Наступление новой эпохи. Новое восприятие человека, природы, мира вещей. Раскрытие ценности материального мира. Искусство Голландии. Протестантское мышление. Внимание к материальному миру. Расцвет жанров живописи (бытовой, портрет, натюрморт, пейзаж, анималистический). Мир природы, вещей, ценность человеческих взаимоотношений. «Натурализм» и иллюзионизм в живописи. Художники «малые голландцы». Темы их искусства. Образ бюргера и человека «из низов». Традиции нидерландской живописи XVI столетия: интерес к характерному, миниатюрность, фактурность живописи, любовь к деталям. Голландский бытовой жанр XVII века. Погружение в область разнообразных сюжетов, предельно понятных и знакомых, максимально приближенных к реальности. Картины многочисленных художников: Яна Стена, Герарда Терборха, Габриэля Метсю, Питера де Хоха и других. Охват всего уклада жизни – тихой и скромной Голландии в простоте нравов крестьянской, бюргерской жизни. Голландский натюрморт XVII века - интересный и значимый феномен, своеобразная «философия» живой природы в ее разнообразии и красоте. Виды натюрморта: цветочные, «завтраки», «обманки» «ванитас». Восторг, философия и проза жизни в них. «Любование» как принцип восприятия природного мира. Реализм искусства. Углубленная психология Рембрандта, феномен его творчества, живописные приемы. Фламандская живопись. Плодородие цветущей Фландрии в натюрмортах Ф.Снейдерса «лавки». Стихийные силы природы,

плодоносящие своими роскошными дарами. Расцвет барокко. Происхождение стиля (Италия), его национальное лицо во Фландрии. Погружение в позитив фламандского мироздания. Барочные черты произведений П.Рубенса. Динамичные и страстные формы, исполненные своеобразной красоты на полотнах Питера Пауля Рубенса, Якоба Йорданса. Космогония мироустройства, ее «подвижный» характер. Человек как часть вселенной, утрата над природной сущности эпохи Возрождения.

Краткие рекомендации к изучению темы 7. Искусство Голландии XVII в.

Изучение голландского искусства XVII века погружает студента в многообразный мир вещей, взаимоотношений в трактовке персонажей. Речь идет о сложении жанров в живописи в самостоятельном качестве, обусловленных особым вниманием к материальному земному миру. Нужно понимать, что во многом, протестантская Голландия породила новый взгляд и подходы к изобразительному искусству. Тенденции, которые намечались в Нидерландах XVI века, нашли яркое отражение в голландском обществе. Материя стала наделяться особой содержательностью, заключать в себе ценность бытия, словно блеск лаковой шкатулки, сияющей на восходящих лучах солнца. Это важный аспект, который продиктовал жанровую концепцию. Студенту следует пояснить фразу - «Любование» как принцип восприятия природного мира, обозначить расцвет жанра натюрморт с его цветочным разнообразием, набором букетов. Действительно, Голландский натюрморт XVII века - интересный и значимый феномен, своеобразная «философия» живой природы в ее разнообразии и красоте. «Принцип любования», так назовем подход художников к образу, ясно демонстрирует взгляд на природный мировой порядок, исполненный тонкой чувственности и материального наслаждения. Благоговейная природная онтология, зародившаяся в недрах раннего нидерландского искусства, выросла до статуса самостоятельного жанра. Второй аспект, который высвечивается в голландском искусстве, связан с трактовкой персонажей среднего класса (бюргерство) и народных типов: крестьян, ремесленников. Бытовая картина «малых голландцев» продемонстрировала весь спектр жизненных проявлений в деталях, погружает в область разнообразных сюжетов, предельно понятных и знакомых, максимально приближенных к реальности. Картины многочисленных художников: Яна Стена, Герарда Терборха, Габриэля Метсю, Питера де Хоха и других охватывают весь уклад жизни – тихой и скромной Голландии в простоте нравов крестьянской, бюргерской жизни. Стоит посмотреть, как любопытные мотивы каждодневных ритуалов, домашнего и уютного мира раскрываются с каждой новой картиной, исполненных гротеска или откровенного юмора, а порой сентиментальной грусти. Таким образом, расширение тематических и сюжетных границ - характерная черта голландского искусства XVII века. Отдельный разговор о творчестве Рембрандта. Рембрандт Харменс ван Рейн – великий голландский художник XVII века предстает перед нами в силе и жизненности своих образов. Выступая из мрака, герои его полотен завораживают светом своих лиц и золотом одежд. Словно светящиеся изнутри, погруженные в таинственную и неповторимую рембрандтовскую светотень, они источают целую гамму чувств, привлекают тонкой, нюансной эмоциональностью. Нам остается безмолвно смотреть и удивляться отражению всей глубины человеческой психики, реализуемой художником с тем с исключительным живописным мастерством, которое было свойственно гению всех времен.

Краткие рекомендации к изучению темы 8. Искусство барокко в Италии, Фландрии

Рассматривая данную тему, прежде всего, нужно дать определение стилю барокко, его происхождение, отметить характерные черты, которые особым образом проявились в итальянском и фламандском искусстве. Фламандское барокко XVII века привлекает жизнеутверждающим началом, погружая нас в позитив красочного мироздания. Причудливая жемчужина, положенная в основу стиля, материализовалась в динамичные и страстные формы, исполненные своеобразной красоты на полотнах Питера Пауля Рубенса, Якоба Йорданса, Франса Снейдерса и других мастеров. Прикасаясь к творениям фламандских художников, заметим, как их герои, исполненные здоровья, неиссякаемой энергии, живут темпераментной активной жизнью буквально на пределе своих чувств и эмоций. В аналогичном состоянии изображаются и стихийные силы природы, непременно плодоносящие своими роскошными дарами. Необходимо прояснить концепцию макрокосмоса и место человека в нем, в каком виде предстает человек в творчестве П.Рубенса, Йорданса, даже оказывается в натюрморках у Снейдерса. Всю колористическую звучность можно видеть в работах этих мастеров. Таким же насыщенным «колоритом» отличаются барочные храмы Италии, в интерьерах избыливающие росписями, скульптурой.

Раздел III. Западноевропейское и русское Искусство XVIII-XIX вв. Тема 9. Искусство французского классицизма, рококо. Тема 10. Искусство русского сентиментализма.

Новое измерение в культуре XVIII века, ее придворный характер. Эпоха Просвещения и его значимость. Концепция мысли просвещения, его логика и философия. Концепция ума и культ разума во французском искусстве эпохи классицизма. Торжество рассудка и порядка. Французское Просвещение и рождение стиля классицизм. Распространение в других европейских странах. Обращение к традициям античности. Поиск высокого идеала в человеке и культ возвышенной преображенной природы. Приверженность к классике, подражание ей, проявление не в реальном, а в идеальном «абсолютном» состоянии. Воспитание просвещённой личности и гармония природы (Ж.Ж.Руссо). Классицизм в архитектуре. Ансамблевый принцип дворцово-парковой архитектуры. Версаль – образец французского абсолютизма в монументальном классицистическом размахе. Любовь к античности, закономерной упорядоченной формы с мотивами колонн, греческими телами и драпировками на картинах Н.Пуссена - основоположника классицизма в живописи. Классицистический характер его картин. Древнегреческий ракурс, идеальные формы человека во всех смыслах античного. Человек, мифологические образы на лоне идеальной природы. Возвышенная природа на картинах К.Лоррена, древнегреческие мотивы в его пейзажах. Расцвет салонного искусства. Французское Рококо - декоративный стиль дворцовых интерьеров. Стиль галантной и беззаботной светской жизни, лёгкой и фривольной, лирической и сентиментальной одновременно. Галантные сцены А.Ватто, мечты и грезы в женских образах Ж.Фрагонара, игриво-развлекательный характер сенок А.Буше. Сентиментализм русского искусства конца XVIII века. Предпосылки становления новой светской культуры. Поэтика сельской жизни, специфика усадебного быта и размах дворцово-паркового строительства. Влияние французского Просвещения. Портретная

живопись В.Боровиковского. Концепция сентиментализма в его портретах. Отображение душевного состояния в женских образах. Единение с природой. Философия сентиментализма: размышления о природном мироустройстве, мудрости ее организации, органической связи человека с природой. Идеи и образы сентиментализма. Культ чувственности, атмосфера пасторали. Женские образы В.Боровиковского. Естественность и скромность человеческого поведения, простота нравов – показатель ценности человеческой души. Портретная живопись Ф.Рокотова, его камерные портреты и живописное sfumato.

Раздел III.

Краткие рекомендации к изучению темы 9. Искусство французского классицизма, рококо

Изучение французского искусства XVII-XVIII веков связано с развитием стиля классицизм. Французский классицизм XVIII века - «Большой стиль» эпохи продемонстрировал торжество рассудка и порядка. Концепция ума и культ разума – основное, что положено в основу стиля. Любовь к античности, закономерной упорядоченной формы с мотивами колонн, греческими телами и драпировками на картинах Клода Лоррена, Николя Пуссена, Жак Луи Давида, в скульптуре Франсуа Жирардона, Жана Антуана Гудона и других мастеров сформировала идею «Божественного разума», в котором нет свободы естеству, а напротив, противопоставление правильного и ошибочного. Необходимо проследить, как классицизм воспринимает гармонию, степень приверженности к античной классике, подражание ей, которая будет проявляться не в реальном, а в идеальном «абсолютном» состоянии. Произведения классицистов – это своего рода волшебное зеркало, которое, отражая природу, исправляет все недостатки, словно случайно привнесенные жизнью. Другой стиль Рококо во французской живописи XVIII века, с которым следует познакомиться, можно назвать стилем призрачного счастья. Рококо во французской живописи XVIII века – стиль галантной и беззаботной светской жизни, лёгкой и фривольной, лирической и сентиментальной одновременно. Стоит проследить, как барочная энергия человеческих страстей сменилась тихой радостью сельской пасторальной жизни, галантными светскими праздниками и ухаживаниями дам и кавалеров. Насыщенный колорит картин здесь дополнился нежными пастельными привлекательными своей бархатистостью цветовыми оттенками и нюансами. Изучая тему, нельзя не заметить, как идеалистическое, в той же мере идиллическое представление аристократии о приятном времяпрепровождении на лоне природы на картинах у Антуана Ватто, Франсуа Буше, Жана-Оноре Фрагонара, Жана-Батиста Греза приобрело характер не реального, а явно призрачного, порой грустного счастья.

Краткие рекомендации к изучению темы 10. Искусство русского сентиментализма.

Русский сентиментализм обозначен эпохой конца XVIII века, которая связана с расцветом усадебной культуры. Поэтика сельской жизни, специфика усадебного быта и размах дворцово-паркового строительства повлияли на сложение стилевого направления. Нужно понять философию сентиментализма, которая заключается в размышлении о природном мироустройстве, мудрости ее организации, органической связи человека с природой. Следует проследить идеи и изучить образы сентиментализма, объяснить, что собой представляет культ чувственности и в чем сходство с атмосферой французской

пасторали. Рассмотрев женские образы В.Боровиковского, можно отметить естественность и скромность человеческого поведения, простоту нравов как показатель ценности человеческой души.

Тема 11. Искусство западноевропейского романтизма и реализма. Тема 12. искусство русского романтизма и реализма

Развитие культуры в Западной Европе XIX века. Мироощущение романтизма в русской живописи первой половины XIX века. Идеалы романтизма и свойственные ему возвышенно-поэтические представления о мире и человеке. Лейтмотив творчества романтиков Повышенный интерес к личности – личности творческой. Романтизм как мечта, фантазия и идеал. Романтические черты художественного образа. Буйство цвета в картинах художников-романтиков. Романтизм в изобразительном искусстве, его черты. Позиция художника-романтика, спектр его мышления и воображения. Концепция мечты. Бунтарский дух человеческой природы и поиски неизведанного, возвышенного. Вдохновляющая энергия романтизма в немецкой, английской, русской живописи. Романтизм XIX века в архитектуре замков. Замковая архитектура в природном ландшафте. Выразительность ретро-стилей. Использование стилей прошлых эпох в оформлении фасадов. Увлечение экзотикой в духе старой архитектуры с резными башнями, островерхими кровлями в стилистике романского и готического средневековья. Романтизм в немецкой живописи. Мистико-философские пейзажи Г.Д.Фридриха. Оценка природы с позиции художника-романтика: пейзажи, впечатляющие глаз. Величественные виды и необычные мотивы. Романтизм в английской живописи. Художники-праерафаэлиты, их ракурс в восприятии мира и человека. Мечта об ушедшей гармонической эпохе до Рафаэля (XIV–XV) и реальность одновременно. Английские художники: Данте Габриэль Россетти, Уильям Холман Хант, Джон Эверетт Милле и другие, их интерес к эстетике предвозрожденческой Италии. Красочное богатство их палитры на холстах. Темпераментные натуры женских персонажей. Огненный пафос и нежный лиризм в искусстве.

Искусство русского романтизма. Величие морских стихий К.Айвазовского. Бескрайность морской вселенной как жизнеутверждающий контекст мировоззрения мастера. Морская волна: в ней воля, смысл, вселенная. Блистательный К.Брюллов в своем романтическом мировосприятии истории. Полярность значений: свет и тень, любовь и смерть. Нежность романтической фиксации женских образов П.Соколова: «Чистейшей прелести чистейший образец».

От романтизма к реализму. Тенденции развития культуры второй половины XIX века. Реализм как направление художественного творчества, его национальные особенности. Реализм в западноевропейском искусстве XIX века. Французский реализм в творчестве Г.Курбе, О.Домье, Ф.Милле как ярких выразителей социального искусства. Развитие принципов критического реализма в 1860-80-е гг. в русской живописи. «Бунт 14-ти» в Академии художеств. Товарищество передвижных художественных выставок (передвижники), их программа. Внимание к национальным, социальным вопросам, главным противоречиям российской действительности. Принципы реализма, национального своеобразия искусства в их творчестве. Ведущая роль живописи. Значение передвижников в художественной жизни России второй половины XIX в. Социально-исторический контекст евангельских сцен. Проблематика справедливости на картинах

художников. Произведения Н.Ге, Крамского. Историческая картина И.Репина и В.Сурикова. Два взгляда на отечественную историю. Историческое и современное в произведениях мастеров. Образ героя, личности, противоречие личности. Типическое и индивидуальное. Родная природа глазами художников-передвижников. Русская провинция, ее душа и прелесть национальный ракурс сельских пейзажей в разнообразии их оттенков у художников второй половины XIX века. От поэтизации простых мотивов к философской глубине и рассказу. Скромная прелесть пейзажей А. Саврасова. Поэтическая проникновенность пейзажей И.Левитана, диапазон «печали-радости» в его картинах. Особенный лунный свет А.Куинджи, романтика его бескрайних просторов, неожиданность световых эффектов. Романтическая концепция пейзажей Ф.Васильева, проникновенная грусть в них. Богатырский эпос пейзажей И.Шишкина. Эпический и фундаментальный строй лесных мотивов.

Краткие рекомендации к изучению темы 11. Искусство западноевропейского романтизма и реализма

Изучение данной темы потребует понимания романтического мироощущения в сфере архитектуры, живописи, окружающей среды. Примечательная область - романтизм в архитектуре замков предстает важной культурно-исторической достопримечательностью со свойственным направлению увлечением экзотикой в духе старой архитектуры с резными башнями, островерхими кровлями в стилистике романского и готического средневековья. Поскольку романтизм не принимает реальную действительность, в которой так мало возвышенного, он тянется ко всему впечатляющему глаз. Архитектуру замков можно назвать впечатляющей энергией, которая с той же интенсивностью проявляется в живописи. Буквально с головой уходя в поэтику дальних путешествий, таинственных открытий, художники-романтики свою кипучую «философию мечты» реализуют в живописных картинах неизведанной, порой мистической природы, как у немецкого пейзажиста Гаспара Давида Фридриха. Не менее достойно изучению искусство английских художников-романтиков Прерафаэлитов, в творчестве которых нашли выражение огненный пафос чувств и нежный лиризм. Студенту нужно уяснить мысль, что искусство прерафаэлитов XIX века – это мечта об ушедшей гармонической эпохе до Рафаэля (XIV–XV) и реальность одновременно. Английские художники: Данте Габриэль Россетти, Уильям Холман Хант, Джон Эверетт Милле и другие, как никто другой почувствовали этот возросший интерес к эстетике предвозрожденческой Италии. Стоит выяснить их интерес к мифологическим и христианским сюжетам, определить концепцию их портретного творчества, в котором столько страсти, особенно в трактовке женских образов. Возлюбленные мастерами представители прекрасного пола: жгучие брюнетки, рыжеволосые красавицы или нежные блондинки предстают в предельно насыщенных цветовых контрастах на фоне узорчатого ковра цветения и обилия зелени. «Райский сад» в воображении мастеров неожиданным путем воплотился в натурные образы. Нельзя не заметить, что персонажи стилизованные и жизненные одновременно, стоит разбрать, где грань, как темы и образы, хранящиеся в культурной памяти человечества, смогли обрести осязаемую фактурную притягательность. Изучение реалистического искусства потребует осмысления эволюционного пути от романтизма к реализму. Если немецкая, английская живопись XIX века дала яркий пример романтизма в искусстве, то французская продемонстрировала реализм. Студенту нужно пояснить характерные

свойства реализма как метода, отказывающегося от всякой идеализации в сторону типичности, конкретности образов, сосредоточенности на социальной тематике.

Краткие рекомендации к изучению темы 12. Искусство русского романтизма и реализма

Изучая данную тему, следует разобраться в особенностях русского романтизма, его проявлениях в живописи первой половины XIX века. Идеалы романтизма и, свойственные ему возвышенно-поэтические представления о мире и человеке нашли отражение в исторической картине, портрете, пейзаже. Лейтмотив творчества романтиков: повышенный интерес к личности, причем личности темпераментной, энергичной находит отражение в исторических полотнах К.Брюллова, портретах О.Кипренского. Брюллов предстает в своем романтическом мировосприятии истории, в котором отражены полярные значения: свет и тень, любовь и смерть. Студент отмечает буйство цвета в картинах художников-романтиков. В этом смысле ярким примером также будут являться морские стихии К.Айвазовского. Здесь нужно понять, что бескрайняя морская вселенная мастера выступает как жизнеутверждающий контекст его мировоззрения. Морская волна для художника: проявление воли, смысла, по сути всей вселенной.

Рассматривая реалистическое искусство XIX века, имеет смысл сопоставить его с западноевропейским, найти черты идентичности, провести краткий экскурс в историю передвижников, объяснить причины появления общества и его роль в русском искусстве XIX века и за его пределами. Важно обратить внимание на социально-исторический контекст евангельских сцен художников-передвижников, который был свойственен русской живописи второй половины XIX века. В произведениях Н.Ге, И.Крамского решается проблема справедливости. Взгляд на русскую историю глазами художника-реалиста отражен в картинах И.Репина и В.Сурикова, в частности, бросающийся в глаза беспощадный реализм исторических полотен Репина, героический русский дух на картинах Сурикова. Студенту нужно посмотреть на трактовку образа героя, на типическое и индивидуальное в образе. Личность и народ – социальная масса или движущая сила – важный аспект для анализа. Реализм также нашел яркое выражение в отображении родной природы, которая предстает в среднерусской простоте своего облика, в отличие от эффектных романтизированных видов предшествующего времени. Нужно проследить путь от поэтизации простых мотивов пейзажей А.Саврасова к философской глубине пейзажей И.Левитана в очевидном диапазоне «печали-радости» и напротив, богатство, жизнеутверждающий пафос пейзажей И.Шишкина, эпический и фундаментальный строй его лесных мотивов.

Раздел IV. Западноевропейское и русское искусство конца XIX - XX вв.

Тема 13. Основные направления в западноевропейском искусстве конца XIX - начала XX вв. Тема 14. Искусство русского символизма, модерна.

Отражение картины мира в искусстве конца XIX – начала XX вв. Новый взгляд на искусство и поиск новых форм. Отход от традиционного реализма в сторону разнообразных трактовок художественного образа. Направления в искусстве, образная символика, знаковая сущность образа (символизм, примитивизм, авангард и его разновидности: кубизм, абстракционизм, сюрреализм, поп-арт и др. Стилистика модерна,

его яркое выражение в архитектуре. Немецкий, австрийский, французский, русский модерн, национальные особенности.

Художественные направления в России конца XIX-начала XX вв, связь с западно-европейскими. Общность тенденций и своеобразие. Русский символизм в живописи. Мистический символизм М.Врубеля, предреволюционный символизм в картинах К.Юона, С.Петрова-Водкина. Основные объединения художников. Роль Московского училища живописи, ваяния и зодчества в становлении нового поколения художников. Поэтический реализм творчества В.Серова. Многогранность его творчества: от импрессионизма к модерну. Острота психологической характеристики. Нравственная тема в творчестве русских художников конца XIX века. Проблема этического и эстетического в творчестве М.Врубеля. Христос и Демон – два образа, две грани одной темы. Философия врубелевского мироздания. Безумие или поиск гармонии. Колористическая «мозаика» в отображении духовного и материального. Нравственный смысл бытия и интерпретация зла. Монастырский дух, отшельничество и патриархальная благодать на картинах М.Нестерова. Русская природа и человек в неразрывной связи, их слияние в единой направленности.

Раздел IV.

Краткие рекомендации к изучению темы 13. Основные направления в западноевропейском искусстве конца XIX - начала XX вв.

Рубеж XIX - XX веков - это время переосмысления старого и зарождения новых художественных форм. Изучая тему, нужно выяснить, какие произошли изменения в обществе, как это связано с эпохой, ее умонастроениями, в чем заключалось переосмысление взаимоотношений человека и мира. Следует отметить, что небольшой отрезок времени оказался насыщенным масштабными историческими событиями (революции, войны). Это наложило отпечаток на художественное сознание. Ценности академизма, реализма отступили на второй план и на их место выступает нечто иррациональное, индивидуальное, оставившее в прошлом рациональное незыблемое знание. Это новое иррациональное оказалось не лишено социально-исторического оптимизма. Студенту нужно пояснить тот факт, что поиск новых идеалов, приводит к появлению многочисленных направлений, групп, например, символизм французского художника П.Гогена, его тяготение к примитиву. Далее пояснить, почему эти направления пришлись по вкусу художнику, оказались созвучными его умонастроению и эпохе. Отдельным анализом будет творчество французских художников-импрессионистов (К.Моне, Э.Мане, О.Ренуар, К.Писарро и др.) и следующих за ними постимпрессионистов (В.Ван-Гог, П.Сезанн, Ж.Сера, П.Синьяк и др.). В анализе нужно отметить важное качество - пленэрность видения природы. Импрессионисты проделали путь от реалистического пленэра до передачи мгновенного впечатления от природы. Мгновение, мимолетное впечатление стало своего рода принципом, что привело к отказу от всего завершенного. Изучая постимпрессионизм, следует понять, что данное направление не столько являлось продолжением импрессионизма, сколько изменением самой концепции «мгновения». В постимпрессионизме не столь важно впечатление от увиденного, сколько самовыражение своего внутреннего напряжения художника, как у В. Ван-Гога, или выстроенность четкой структуры окружающего мира предметов в натюрмортах у П.Сезанна или, неожиданный гротеск полотен А.Тулуз-Лотрека. Все эти тенденции будут наблюдаться в искусстве XX века.

Краткие рекомендации к изучению темы 14. Искусство русского символизма, модерна

Рассматривая русское искусство рубежа веков, нужно остановиться на стиле модерн с его символической природой и самом направлении символизм, которые нашли яркое отражение в архитектуре и в живописи. Символисты произвели изменения в традиционной реалистической живописи. Для них стало важным не что изображено, а как. Ассоциации привели к знаковому выражению. Материальное кажется, отступило, а на его место пришел символ, который и будет обозначать тот самый материальный предмет, то есть не сам предмет как таковой, а что за ним стоит и этот символ нужно разгадать. Студенту нужно проследить спектр этих знаковых сущностей и каким образом они будут проявляться: цветом, линией, формой и т.п. Проводя анализ стиля модерн, также важно видеть произошедшие в стиле трансформации, который теперь уже далек от классических стилевых выражений. Нужно пояснить, что связано это было с прогрессом в строительных технологиях и новым взглядом на среду обитания. Здесь же отметить, что поиски новых образов привели к изучению своих национальных корней и традиций, в частности, народного, русского иконописного искусства. Отсюда неорусский стиль в архитектуре модерна. Продолжая разговор об архитектуре и живописи, имеет смысл коснуться творчества М.Врубеля как представителя сложной внутренней организации, вписавшегося в проблематику своего времени. Знаковость его искусства очевидна уже на примере двух волнующих на протяжении всей его жизни образов: Христа и Демона. Это два образа и две грани одной темы: безумие или поиск гармонии. Здесь отразилась вся колористическая «мозаика», в которой духовное и материальное. Монастырский дух, отшельничество и патриархальная благодать на лоне русской природы как проявление национального можно рассмотреть на примере творчества М.Нестерова. Все в неразрывной связи, их слияние в единой направленности.

Тема 15. Основные направления в западноевропейском искусстве XX в. Тема 16. Искусство русского авангарда и отечественное искусство XX в.

Западноевропейское искусство XX в, множественность путей и направлений развития: экспрессионизм, кубизм, абстракционизм, сюрреализм, поп-арт. Творчество А.Матисса, П.Пикассо, А.Руссо, С.Дали во Франции. Переосмысление пластического языка скульптуры. Французские скульпторы Э.А Бурдель и А.Майоль. Экспрессионизм и новое понимание реализма в творчестве немецкой художницы К.Кольвиц и мексиканского художника Д.А. Сикейроса, итальянских мастеров Р.Гуттузо, Д.Манцу. Антивоенная направленность их творчества. Монументальность и суровая простота северных пейзажей американского живописца Р.Кента. Монументальная живопись Мексики и выражение в ней идей борьбы против национального угнетения.

Русский авангард в живописи, причины возникновения. Убеждения художников-авангардистов, их манифесты. Разрушение традиционных форм живописи, отказ от предметности в сторону усложненной символики и абстракции. Психологизм цветового пятна. Кубофутуристические поиски А.Лентулова, примитивизм выражения у М.Ларионова, Н.Гончаровой, «сложный» примитивизм М.Шагала, абстракционизм В.Кандинского, К.Малевича, их теоретические изыскания. Эпоха советского искусства, его периодизация, особенности, стилевые выражения, мастера. Современные тенденции в

искусстве. Глобальные вопросы и экологическая проблематика.

Краткие рекомендации к изучению темы 15. Основные направления в западноевропейском искусстве XX в.

Изучение темы потребует структурного разбора авангардных направлений. Нужно дать пояснение Авангарда в искусстве, каковы его творческие установки, программы. Первое, что следует сказать, это подготовленность почвы для восприятия новых идей, которые имели место уже на рубеже веков, второе – характер выражения авангардного искусства, приемы и изобразительный язык, основанные на экспериментах. Одним из первых течений авангарда был кубизм, который смело экспериментировал с формой, раскладывая ее на геометрические фигуры и собирая в единую композицию. Яркий представитель данного направления П.Пикассо. Отсутствие единого художественного языка наблюдалось в творчестве мастеров, не говоря уже об общей тенденции времени. Поиск нового пластического языка должен был привести к новому выражению эпохи. Аналогичным образом рождается фовизм, абстракционизм, дадаизм, сюрреализм, поп-арт и др. Следует указать на полифоничность авангарда, что означает звучность каждого направления, существующего параллельно. В любой разновидности авангарда важна проблема интерпретации образа, точнее сказать, наблюдается процесс самоинтерпретации – выраженности сознания самого художника. Здесь нужно сделать вывод, что авангард XX века – ярко выраженное концептуальное искусство, в котором концепция, она знаковая, выступает важным показателем духовности, а не демонстрация каких-либо материальных артефактов.

Краткие рекомендации к изучению темы 16. Искусство русского авангарда и отечественное искусство XX в.

Изучая тему, нужно посмотреть какое место занимал русский авангард в контексте европейского, существовала ли подражательная линия. Известно, что начало XX века стало переломным в истории России. Революция многое изменила в сознании русского человека, она нашла отражение не только в предреволюционной живописи К.Петрова-Водкина, К.Юона, но и у художников-авангардистов: В.Кандинского, К.Малевича, Э.Лисицкого, М.Ларионова, П.Филонова, А.Лентулова и др. Можно с полным основанием полагать, что художники своим творчеством изменили общее направление развития искусства, открыли зрителю неизвестные ранее мотивы. Вместе с западными коллегами они ориентировались на незабываемые традиции фольклорного искусства, искусство рекламы, искали вдохновение в примитивном искусстве. Русский авангард сформировался под влиянием футуризма Филиппо Маринетти с его движением машин, французского примитивизма П.Гогена, экспрессионизма и постимпрессионизма П.Сезанна, кубизма Пикассо. Далее следует сказать, что в первой половине 1920-х гг. художники ещё продолжали эксперименты и поиски. Однако уже в 1930-е годы художественная жизнь начала испытывать всё нарастающее идеологическое давление государства. Многие мастера были вынуждены уехать за границу. Однако творчество художников-авангардистов оказало влияние на отечественное искусство последующего времени. Нужно пояснить, что в 1920-е годы столь значимый конструктивизм в архитектуре и дизайне вырос на волне авангардного искусства. Все, что наблюдалось в

последующее время, будет характеризоваться стремлением к единой направленности искусства в рамках социалистического реализма. Чтобы объяснить, почему это произошло, нужно представлять советскую эпоху, идеологизированные формы выражения искусства в ней. Периодизация советского искусства позволит нарисовать общую эволюционную картину развития.

Разделы дисциплин и междисциплинарные связи

№ п/п	Наименование дисциплин
1.	История садово-паркового искусства
2.	Рисунок и живопись
3.	Реконструкция объектов культурного наследия
4.	Основы дизайна

Разделы дисциплин и виды занятий

№ п/п	Наименование раздела дисциплины	Лекц.	Практ. зан.	Лаб. зан.	Семина	СРС	Всего час.
1.	Раздел I. Искусство Античности и средневековья Тема 1. Искусство Древней Греции Тема 2. Искусство Древнего Рима	1	2			1	4
2.	Тема 3. Искусство Византии и русского средневековья Тема 4. Искусство западного средневековья	1	2			1	4
3.	Раздел II. Искусство Эпохи Возрождения и Западноевропейское искусство XVII в. Тема 5. Искусство итальянского Возрождения. Тема 6. Искусство Северного Возрождения	1	2			1	4
4.	Тема 7. Искусство Голландии XVII в. Тема 8. Искусство барокко в Италии, Фландрии.	1	2			1	4
5.	Раздел III. Западноевропейское и русское Искусство XVIII-XIX вв. Тема 9. Искусство французского классицизма, рококо	1	2				8

	Тема 10. Искусство русского сентиментализма.						
6.	Тема 11. Искусство западноевропейского романтизма и реализма Тема 12. Искусство русского романтизма и реализма	1	2			1	4
7.	Раздел IV. Западноевропейское и русское искусство конца XIX - XX вв. Тема 13. Основные направления в западноевропейском искусстве конца XIX - начала XX вв. Тема 14. Искусство русского символизма, модерна.	1	2			1	4
8.	Тема 15. Основные направления в западноевропейском искусстве XX в. Тема 16. Искусство русского авангарда и отечественное искусство XX в.	1	2			1	4

Описание интерактивных занятий

№ п/п	№ раздела дисциплины	Тема интерактивного занятия	Вид занятия	Трудоемкость (час.)
1	Раздел I. Искусство Античности и средневековья Тема 1. Искусство Древней Греции Тема 2. Искусство Древнего Рима	Древнегреческая картина мира и ее воплощение в античной архитектурной культуре. Особенности Древнеримской архитектуры и скульптуры	Семинар в диалоговом режиме (Дискуссия)	2
2	Тема 3. Искусство Византии и русского средневековья Тема 4. Искусство западного средневековья	Особенности Византийской архитектурной культуры. Античные и христианские тенденции. Храмовое строительство. Черты византийского стиля.	Семинар в диалоговом режиме (Дискуссия)	2

		Сущность архитектурной культуры Западноевропейского средневековья. Система духовных ценностей средневековой культуры: модель мира и человека		
3	Раздел II. Искусство Эпохи Возрождения и Западноевропейское искусство XVII в. Тема 5. Искусство итальянского Возрождения. Тема 6. Искусство Северного Возрождения	Христианство и художественная культура итальянского Возрождения. Универсализм, достижения ренессансной культуры.	Семинар в диалоговом режиме (Дискуссия)	2
4.	Тема 7. Искусство Голландии XVII в. Тема 8. Искусство барокко в Италии, Фландрии.	Новое понимание мира в Западноевропейской художественной культуре XVII века. Интерес к предметному миру в голландской живописи XVII в. Принцип любования.	Семинар в диалоговом режиме (Дискуссия)	2
5	Раздел III. Западноевропейское и русское Искусство XVIII- XIX вв. Тема 9. Искусство французского классицизма, рококо Тема 10. Искусство русского сентиментализма.	Мировоззрение и идеология Западноевропейского просвещения XVIII века. Образ человека в художественной культуре Западноевропейского просвещения XVIII века. Живопись русского сентиментализма и тема природы.	Семинар в диалоговом режиме (Дискуссия)	2
6	Тема 11. Искусство западноевропейского романтизма и реализма Тема 12. Искусство русского романтизма и реализма	Романтизм как мировосприятие. Новый взгляд на человека, общество, природу в искусстве.	Семинар в диалоговом режиме (Дискуссия)	2

7	<p>Раздел IV. Западноевропейское и русское искусство конца XIX - XX вв. Тема 13. Основные направления в западноевропейском искусстве конца XIX - начала XX вв. Тема 14. Искусство русского символизма, модерна.</p>	<p>Общая характеристика Европейской художественной культуры XIX века. Развитие стилевых направлений. Поиск нравственного идеала в искусстве конца XIX – начала XX века</p>	<p>Семинар в диалоговом режиме (Дискуссия)</p>	2
8	<p>Тема 15. Основные направления в западноевропейском искусстве XX в. Тема 16. Искусство русского авангарда и отечественное искусство XX в.</p>	<p>Отражение картины мира в философских концепциях XX века. Модернизм и художественная культура XX века.</p>	<p>Семинар в диалоговом режиме (Дискуссия)</p>	2

Практические занятия (семинары)

№ п/п	№ раздела дисциплины	Тематика практических занятий	Трудоемкость (час.)
1.	<p>Раздел I. Искусство Античности и средневековья Тема 1. Искусство Древней Греции Тема 2. Искусство Древнего Рима</p>	<p>Презентация, доклад на тему: «Понятия совершенства, гармонии в искусстве Древней Греции», «Древнеримский амфитеатр и современный театр по форме и назначению», «Идеи победоносности и триумфа в изобразительном искусстве и в архитектуре Древнего Рима», «Новаторские конструктивные решения в архитектуре Древнего Рима», «Древнегреческая и древнеримская мифология, общее, особенное»</p>	2
2.	<p>Тема 3. Искусство Византии и русского средневековья Тема 4. Искусство западного</p>	<p>Презентация, доклад на тему: «Византийский стиль, его характерные черты в архитектуре, живописи», «Изобразительное искусство Византии. Эволюция стилей, основные памятники, техники», «Религиозная модель средневековой культуры, ее</p>	2

	средневековья	иерархичность. Представления средневековых людей о пространстве, времени, потустороннем мире», «Специфические черты Древнерусской культуры», «Символика архитектурных и скульптурных композиций Западного средневековья», «Романская и готическая архитектура. Стилиевые черты», «Художественный строй витражей готической архитектуры».	
3	Раздел II. Искусство Эпохи Возрождения и Западноевропейское искусство XVII в. Тема 5. Искусство итальянского Возрождения. Тема 6. Искусство Северного Возрождения	Презентация, доклад на тему: «Новое в художественной культуре итальянского Возрождения, ее традиции», «Человек - мера всех вещей» в античной культуре и в эпоху итальянского Возрождения», «Природные мотивы в произведениях художников раннего Возрождения», «Универсализм творчества Леонардо да Винчи», «Титанизм скульптурных и живописных образов Микеланджело», «Темы «Страшного суда» в искусстве Западного средневековья и эпоху итальянского Возрождения», «Особенности венецианского искусства эпохи Возрождения. Пейзаж как изобразительная форма и критерий красоты в искусстве венецианского Возрождения», «Темы, образы в искусстве Северного Возрождения, их трактовка», «Складной алтарь. Определение применение, композиция, тематика, сюжеты».	2
4.	Тема 7. Искусство Голландии XVII в. Тема 8. Искусство барокко в Италии, Фландрии.	Презентация, доклад на тему: «Стилиевые и жанровые особенности искусства XVII в.», «Голландская и фламандская школа натюрморта XVII века. Два подхода, два мировоззрения», «Макрокосмизм барокко и мироощущение художника барочной эпохи. Зарождение и сущность стиля», «П.П.Рубенс – основоположник барочной живописи во Фландрии. Колористическая система Рубенса».	2
5.	Раздел III. Западноевропейское и русское искусство XVIII-XIX вв. Тема 9. Искусство французского классицизма, рококо Тема 10. Искусство русского сентиментализма.	Презентация, доклад на тему: «Стиль классицизм, его мировоззренческий смысл. Программные установки классицизма», «Французский регулярный парк. Композиционно-художественные приемы. Ведущие архитекторы французского классицизма. Дворцовые, культовые постройки, особняки», «Стиль рококо, истоки, сущность, изобразительно-выразительный язык», «Стиль сентиментализм в русской живописи конца XVIII века. Женские образы В.Боровиковского.	2

		Композиционно-художественные особенности письма».	
6.	Тема 11. Искусство западноевропейского романтизма и реализма Тема 12. Искусство русского романтизма и реализма	Презентация, доклад на тему: «Романтизм в замковой немецкой архитектуре XIX века», «Картина К.Брюллова «Последний день Помпеи» в контексте романтического искусства», «Романтическое восприятие природы у С.Щедрина», «Лейтмотив творчества художника-романтика. Маринистические пейзажи К.Айвазовского», «Передвижничество - феноменальное явление в русской живописи второй половины XIX века», «Национальный пейзаж русских мастеров второй половины XIX века. Душа и прелесть русской провинции», «Исторический жанр в русской живописи второй половины XIX века в творчестве художников-передвижников. Величина русской истории и трагизм русской жизни».	2
7.	Раздел IV. Западноевропейское и русское искусство конца XIX - XX вв. Тема 13. Основные направления в западноевропейском искусстве конца XIX - начала XX вв. Тема 14. Искусство русского символизма, модерна.	Презентация, доклад на тему: «Поиски нравственного идеала на примере библейской темы в творчестве русских художников XIX века», «Смысл «мгновения» в пейзажах французских художников-импрессионистов», «Архитектура модерна в Западной Европе и России»,	2
8.	Тема 15. Основные направления в западноевропейском искусстве XX в. Тема 16. Искусство русского авангарда и отечественное искусство XX в.	Презентация, доклад на тему: «Видение мира в Западноевропейской и русской художественной культуре XX века», «Основные концепции изобразительного искусства XXI века».	2

Перечень основной и дополнительной учебной литературы:

а) Основная литература

1. Аксенова, А. История искусств. Просто о важном. Стили, направления и течения М.: Эксмо, 2017. 220 с.
2. Арсланов, В.Г. Теория и история искусствознания. Античность. Средние века. Возрождение: Учебное пособие. М.: Академический проект, 2015. 436 с.
3. Борзова Е. П. История мировой культуры. СПб., 2001. 672 с.
4. Георгиева Т. С. Русская культура: история и современность. М., 1998, 575 с.
5. Гнедич, П.П. Всеобщая история искусств. Живопись. Скульптура. Архитектура. М.: Эксмо, 2011. 848 с.
6. Гнедич, П.П. История искусств. Зодчество. Живопись. Ваяние. Европа и Россия: мастера живописи. М.: ОЛМА Медиа Групп, 2015. 448 с.
7. Грабарь И. История русского искусства в 6-ти т. М., 1969.
8. Гриненко Г. В. Хрестоматия по истории мировой культуры. М., 1998.
9. Ильина Т.В. История искусств. Западноевропейское искусство / Т.В. Ильина. - М.: Высшая школа, 2009. 368 с.
10. Ильина Т.В. История отечественного искусства от крещения Руси до начала третьего тысячелетия: Учебник для академического бакалавриата / Т.В. Ильина, М.С. Фомина. Люберцы: Юрайт, 2016. 501 с.
11. Ильина Т.В. История искусства Западной Европы от античности до наших дней: Учебник для академического бакалавриата. Люберцы: Юрайт, 2016. 444 с.
12. 47. Ильина, Т.В. История искусств. Отечественное искусство. М.: Высшая школа, 2009. 407 с.
13. Кон-Винер, Э. История стилей изобразительных искусств. М.: Ленанд, 2015. 224 с.
14. Коробова, Г.А. История искусств: Учебное пособие / Г.А. Коробова; Под науч. ред. Г.В. Драч, Т.С. Паниотова. М.: КноРус, 2013. 680 с.
15. Лифшиц, Л. История русского искусства в 2-х т. т. 1: Искусство X-XVII веков / Л. Лифшиц. М.: Белый город, 2008. 344 с.
16. Портнова И.В. Методические указания и программа по курсу «История архитектуры, градостроительства и дизайна» по подготовке бакалавров по направлению «Архитектура». (учебно-методическое пособие) М., Изд-во РУДН, 2007. 39 с.
17. Портнова И.В. Методические указания и программа по курсу "История искусств" по подготовке бакалавров по направлению «Архитектура» (учебно-методическое пособие). М., Изд-во РУДН, 2008. 46с.
18. Портнова И.В. Программа к изучению курса «История пространственных искусств (архитектуры, градостроительства, изобразительных искусств, ландшафтной архитектуры, дизайна и др.)» М., Изд-во РУДН, 2012.С. 140.
19. Сокольникова, Н.М. История изобразительного искусства: В 2 т.Т. 1: Учебник / Н.М. Сокольникова. М.: Академия, 2018. 304 с.

б) Дополнительная литература

1. Акимова, Л.И. Искусство Древней Греции. Классика. Санкт Петербург: Азбука-Классика, 2007. 464 с.
2. Андреева, А. Постмодернизм. Искусство второй половины XX века Санкт Петербург: Азбука-классика, 2007. 488 с.

3. Арсланов, В.Г. Теория и история искусствознания. XX век. Постмодернизм: Учебное пособие / В.Г. Арсланов. - М.: Академический проект, 2015. 287 с.
4. Базен Ж. «Барокко и рококо» Москва: Слово, 2001 288 с.
5. Боннар А. Греческая цивилизация. М."Искусство", 1992. 269 с.
6. Вагнер, Г.К. Искусство древней Руси / Г.К. Вагнер и Т.Ф. Владышевская. Москва: Искусство, 1993. 255 с.
7. Вентури, Л. Художники Нового времени. Санкт Петербург: Азбука-классика, 2007. 352 с.
8. Герман, М. Модернизм. Искусство I половины XX века. Санкт Петербург: Азбука-классика, 2003. 480 с.
9. Гнедич, П. История искусств: Зодчество. Живопись. Ваяние. От Древнего Египта до средневековой Европы. М.: ОЛМА Медиа Групп, 2014. 448 с.
10. Гнедич, П. История искусств. Эпоха Возрождения: мировые шедевры. М.: ОЛМА Медиа Групп, 2015. 448 с.
11. Даниэль, С.М. Европейский классицизм. Санкт Петербург: Азбука-классика, 2007. 336 с.
12. Дворжак, М. История итальянского искусства в эпоху Возрождения. Т.1. XIV и XV столетия: курс лекций. 2019. 303 с.
13. Колпакова, Г.С. Искусство Византии. Ранний и средний периоды. Санкт Петербург: Азбука-Классика, 2005. 527 с.
14. Лотман, Юрий Михайлович. Беседы о русской культуре : быт и традиции русского дворянства (XVIII - начало XIX века). Санкт-Петербург : Искусство-СПБ, 2008. 412 с.
15. Милюков, Павел Николаевич. Очерки по истории русской культуры в 3-х томах Москва : Прогресс : Культура, 1993-1995. 1994. - 491 с.
16. Обухова, А.Е. Живопись без границ. От поп-арта к концептуализму Москва: Галарт, 2001. 176 с.
17. Паниотова, Т.С. История искусств: учеб. Пособие / Т.С. Паниотова. Москва: Кнорус, 2012. 680 с.
18. Пархоменко, И. Т.Культурология в вопросах и ответах для экзаменов и зачетов : Учеб. пособие / И. Т. Пархоменко, А. А. Радугин. Москва : Центр, 2001. 333с.
19. Трофимова, Т.И. История искусств (для бакалавров). М.: КноРус, 2013. 680 с.
20. Ходж, А. История искусства. Живопись от Джотто до наших дней. М.: Кучково Поле, 2018. 208 с.
21. Якимович, А.К. Новое время. Искусство и культура XVII – XVIII веков. Санкт Петербург: Азбука-Классика, 2004. 438 с.

Материально-техническое обеспечение дисциплины:

Материально-техническое обеспечение дисциплины «История искусств» включает: кафедру с методическими материалами, специализированные лекторские аудитории и аудитории для практических (семинарских) занятий, оборудованные наглядными средствами визуализации (Персональный компьютер, монитор аудиторный настенный), выставочные залы, библиотека университета.

Перечень информационных технологий, используемых при осуществлении образовательного процесса по дисциплине

Операционная система Windows 10;

а) Интегрированный пакет прикладных программ Microsoft Office 2010 (Access, Excel, Power Point, Word и т.д.)

б) базы данных, информационно-справочные и поисковые системы.

При осуществлении образовательного процесса студентами и профессорско-преподавательским составом используются следующие информационно-справочные системы:

в) Комплект электронных презентаций

г) DVD фильмы;

д) Электронные образовательные ресурсы.

Самостоятельная работа студента

Самостоятельная работа выступает необходимой частью в изучении дисциплины. Она носит творческий характер и ориентирована на широкий спектр изучения. Студент обобщает знания, полученные на лекциях и практических занятиях в аудитории, выполняет конспекты, готовится к написанию рефератов и выступлениям с докладами, презентациями, изучает литературу в библиотеке и соответствующих сайтах интернета по избранной тематике. Синтезируя прочитанное, пишет тезисы доклада, составляет план написания реферата для последующего осмысления текста.

Методические рекомендации по самостоятельной работе студентов

Эффективность изучения дисциплины «История искусств» заключается в следующем:

1. Серьезный и вдумчивый подход к *лекционным занятиям*. Студенту необходимо посещать все лекции и внимательно относиться к изложенному преподавателем материала. На вводной лекции полагается усвоить все рекомендации преподавателя, обратить внимание на предложенный список литературы для изучения дисциплины в течение всего семестра, познакомиться с программой и ее разделами, краткой характеристикой каждого из них.
2. Серьезный и вдумчивый подход к *практическим занятиям*, которые выполняются в аудитории под руководством преподавателя. Прослушав цикл лекций по определенным темам, во время которых студент фиксировал информацию на бумажном или электронном носителе, он приступает к ее самостоятельному осмыслению. Преподаватель предлагает ряд конкретных тем для анализа, которые будут обсуждаться на практических занятиях.

Самостоятельная работа включает изучение *основной и дополнительной литературы*. В список основной литературы включаются те источники, которые необходимы для полного усвоения материала. Это, прежде всего монографии, учебники и учебные пособия. В данном процессе также важны учебно-методические пособия по конкретным вопросам, дающие ряд практических рекомендаций. Дополнительная литература позволит углубиться в темы более подробно, расширит горизонты изучаемого материала. Она необходима, в частности, при написании рефератов, подготовке индивидуальных тем широкого спектра, конкретных специфических видов работ, например дискуссионных вопросов, написанию тезисов к научным работам. Студент может проявить активность в дополнительном подборе литературы и ее изучении (штудирования).

Знакомство и изучение литературы позволит студенту, во-первых, составить целостную картину изучаемого периода, происходящих в нем художественных

процессах, во-вторых, будет способствовать самостоятельному анализу прочитанного, сложению собственной точки зрения, расширяя границы мышления.

В самостоятельной работе студент активно использует разнообразные *видео материалы* на определенную тему. В силу того, что подобных наглядных визуальных источников существует множество, обучающимся необходимо научиться их выбирать, то есть аналитически подходить к их просмотру. Например, полезны историко-документальные фильмы, освещающие творческий процесс того или иного художника, архитектуру, как значимые приметы времени, особенности развития древних цивилизаций и т.д. Студенту нужно обращать внимание на характер подачи материала, свойство анализа и трактовки. Научные, научно-популярные или художественные видеоматериалы, отличающиеся глубиной содержания, толковым анализом, окажут воздействие на формирование всесторонней личности, обогащая эстетический вкус.

Студентам рекомендуются темы докладов, тесты, вопросы после каждого раздела, позволяющие глубже осмыслить теоретические и исторические проблемы развития изобразительного искусства, архитектуры, культуры в целом.

Время, которое необходимо отвести на самостоятельную работу, студент определяет сам, полагаясь на свои возможности.

Дисциплина «История искусств» включает виды самостоятельных работ:

- Чтение основной и дополнительной литературы.
- Самостоятельное изучение материала по литературным источникам.
- Работа с библиотечным каталогом, самостоятельный подбор необходимой литературы.
- Поиск необходимой информации в сети Интернет.

Обязательным элементом организации учебного процесса являются регулярные консультации (не реже 1 раза в неделю), которые могут быть индивидуальными и групповыми.

Требования к написанию рефератов

Структура реферата

Структурными элементами реферата являются:

1) титульный лист; 2) оглавление; 3) введение; 4) основная часть; 5) заключение; 6) примечания 7) список литературы; 8) приложения.

Титульный лист Реферат должен иметь заглавный лист – титульный. Он является первой страницей и содержит краткую информацию, касающуюся авторства. Указываются следующие сведения: наименование ВУЗа, факультета, кафедры; название темы реферата; фамилия и инициалы студента; должность, ученая степень, ученое звание, фамилия и инициалы руководителя реферата; место и дата составления реферата.

Оглавление Структура оглавления состоит из введения, основной части с наименованием всех глав, соответствующих разделов, параграфов, заключение, примечание (если имеется), список используемой литературы с указанием номеров страниц напротив каждого раздела, с которых начинаются элементы реферата.

Введение представляет вступительную часть реферата, содержит обоснование темы, пояснение актуальности в современном мире. Студент проявляет свою

заинтересованность темой, дает четкую формулировку цели и задач. Задачи раскрывают цель, а цель в свою очередь тему в той формулировке, в которой она обозначена. Прежде чем приступить к написанию основной части, студенту необходимо познакомиться с соответствующей литературой. В литературном обзоре указывается степень разработанности проблемы, в частности, авторы, которые рассматривали схожий круг вопросов. В конце обзора студент делает краткий вывод, определяя место своего исследования в границах существующей литературы.

Основная часть касается изложения темы. Чтобы проще было ориентироваться в тексте основную часть целесообразно разделить на главы и параграфы. В каждой главе студент дает информацию согласно ее названию, описывает проблему, анализирует художественные памятники, разбирает творческий метод мастеров и т.д., стараясь обосновать свою точку зрения. В параграфах конкретизируется тема, в отдельных случаях дается детальная информация. В конце каждой главы делается краткий вывод.

Заключение содержит выводы изучаемой темы. Обобщив сказанное, студенту полагается вывести проблему в плоскость современности, определить место и роль данного явления в истории.

В примечании указывается цитируемая литература. Все имеющиеся в работе сноски располагаются в порядковых номерах. Недопустимо включать в свою работу выдержки из источников других авторов без указания на это, использовать чужие идеи без указания первоисточника. Необходимо указывать полный адрес сайта и дату, когда были использованы данные материалы.

Список используемой литературы должен содержать не менее 10 и более по возможности новых источников, которые прямо или косвенно раскрывают содержание темы.

В приложении включается иллюстративный материал, таблицы, которые содержат порядковые номера и названия описываемых объектов.

Правила оформления реферата

Текст реферата, иллюстративный материал и таблицы в приложении должны соответствовать формату А 4 по ГОСТу 9327. Текст черного цвета набирается 14 шрифтом, междустрочный интервал 1,5. Размеры полей: левое - 3 мм, правое - 1 см, верхнее и нижнее - 2 см. Объем реферата: 17- 20 страниц. Все элементы слов, букв, условных обозначений в тексте одинаковой толщины. Только заголовки и подзаголовки следует выделять полужирным начертанием. Они располагаются по центру строки. Страницы реферата нумеруются в сквозном порядке по всему тексту, посередине в нижней части страницы листа. Титульный лист и оглавление не содержат номеров. Ссылки на источники указывают порядковым номером, используя квадратные скобки.

Контроль знаний и компетенций студента. Критерии оценок

Отлично – теоретическое содержание курса освоено полностью, включая все темы в хронологической последовательности, проработана соответствующая терминология. Студент изучил структуру анализа художественного произведения, выполнил все необходимые задания, рассчитанные на семестр, которые оценены высоким баллом. В конце курса он продемонстрировал соответствующий высокой оценке уровень изложения материала, умение аргументировать собственную точку зрения.

Хорошо - теоретическое содержание курса освоено, темы изучены в хронологической последовательности. Сформированы навыки практической работы. Студент выполнил все работы. Однако есть недочеты, например, некоторая размытость логики изложения, анализа, не всегда прослеживается собственная точка зрения.

Удовлетворительно - теоретическое содержание курса освоено частично, темы изучены фрагментарно, отдельные темы изолированы из общего хронологического контекста, соответственно нарушена целостная картина изучаемой дисциплины. Студент демонстрирует теоретические навыки анализа. Однако в силу того, что не все темы освоены им в полном объеме, анализ может носить расплывчатый характер.

Неудовлетворительно - теоретическое содержание курса не освоено. Существует большой пробел в понимании сути материала. Навыки практической работы, в частности анализа художественного произведения, понимания его структуры, особенностей развития в контексте исторических эпох не сформировано. Предусмотренные программой, учебные задания не выполнены, либо качество их выполнения оставляет желать намного лучшего.

Примерные темы рефератов и докладов по разделам дисциплины История искусств

1. Древнегреческая цивилизация. Достижения в культуре и искусстве.
2. Антропоморфный характер Древнегреческого искусства
3. Мифология Древней Греции, ее отражение в изобразительном искусстве
4. Архитектура Древней Греции. Типы храмов, их сакральные формы.
5. Человек в Древнегреческой скульптуре. Черты идеализации
6. Древнеримская и Древнегреческая культуры. Общее и особенное
7. Древнеримская картина мира и ее воплощение в античной культуре
8. Особенности Древнеримской архитектуры и скульптуры
9. Особенности Византийской культуры. Храмовое строительство. Черты византийского стиля.
10. Особенности Западноевропейской средневековой культуры. Монотеистический характер
11. Основные темы и образы в искусстве Западного средневековья
12. Тема «Страшного суда» в искусстве Западного средневековья
13. Романская и готическая культура (общее и особенное). Стилиевые черты
14. Синтез изобразительных искусств в искусстве Западного средневековья
15. Художественный строй витражей готической архитектуры
16. Древнерусское искусство в характерных чертах. Его отличие от искусства западного средневековья
17. Древнерусская икона, специфика изобразительного языка

18. Древнерусская икона. Цветовая символика
19. Иконография в Древнерусской живописи
20. Основные образы в Древнерусской живописи и их трактовка
21. Основные сюжеты в Древнерусской живописи и их трактовка
22. Техника иконописи. Процесс работы
23. Творчество А.Рублева, возрожденческий характер его творчества
24. Русские иконописные школы. Особенности развития.
25. Новгородская школа иконописи. Особенности письма
26. Московская школа живописи. Особенности письма
27. Образы духовных существ в Древнерусской живописи
28. Образы Христа и Богоматери в Древнерусской живописи
29. Скульптура Древней Руси. Отношение к пластике
30. Искусство зрелого и позднего Возрождения в Италии. Характерные особенности
31. Универсализм творчества Леонардо да Винчи
32. Портрет в творчестве Леонардо да Винчи. Характеристика «сфумато»
33. Рисунки Леонардо да Винчи. Особенности темы и изобразительного языка
34. Тема «мадонны» в творчестве Рафаэля
35. Монументальные росписи Рафаэля
36. Роспись Сикстинской капеллы Микеланджело, титанизм его образов. Тема «Страшного суда» в творчестве Микеланджело
37. Микеланджело-скульптор. Особенности его творчества
38. Особенности искусства Северного Возрождения, связь с итальянским, специфика
39. Темы, образы в искусстве Северного Возрождения, их трактовка
40. Живопись Нидерландов XV века. Основные мастера
41. Складной алтарь. Определение применение, композиция, тематика, сюжеты
42. Принцип «вглядывания» и «любования» в нидерландской живописи
43. Творчество Питера Брейгеля Старшего. Темы, концепция творчества
44. Образ Мадонны у нидерландских мастеров, своеобразие видения и подхода
45. Живописная система у художников Северного Возрождения
46. Голландская и фламандская школа натюрморта XVII века. Два подхода, два мировоззрения
47. Макрокосмизм барокко и мироощущение художника барочной эпохи. Зарождение и сущность стиля
48. П.П.Рубенс – основоположник барочной живописи во Фландрии. Колористическая система Рубенса
49. Ф.Снейдерс – мастер барочного натюрморта. Анималистические композиции Ф.Снейдерса
50. Стиль классицизм, его мировоззренческий смысл. Программные установки классицизма
Крупное дворцовое и парадно-декоративное строительство как демонстрация значения абсолютистского государства.
51. Колорит французской жизни при дворе Людовика XIV. Отражение его вкусов в архитектуре
52. Стиль рококо, истоки, сущность, изобразительно-выразительный язык
53. Интерьеры рококо. Мода и стиль.
54. Французская живопись рококо, ее гедонистический характер
55. Тема театрального героя, игры во французской рокайльной живописи

56. Особенности русской портретной живописи петровского времени
57. Роль иностранных мастеров в русском искусстве XVIII века
58. Личность Петра I в русской живописи и в скульптуре
59. Портрет в русской живописи XVIII века. Характеристика, мастера
60. Стиль сентиментализм в русской живописи конца XVIII века. Женские образы В.Боровиковского. Композиционно-художественные особенности письма
61. Романтизм в замковой немецкой архитектуре XIX века
62. «Сказочные» замки короля Людвига Боварского – выражение его романтического мировосприятия
63. Картина К.Брюллова «Последний день Помпеи» в контексте романтического искусства
64. Образ А.С.Пушкина в русском искусстве первой половины XIX века
65. Женские акварельные портреты П.Соколова. «Чистейшей прелести чистейший образец...»
66. Конный портрет (образ всадника) в творчестве европейских и русских мастеров XIX века
67. Мотивы Италии в произведениях русских художников конца XVIII – первой половины XIX века
68. Романтическое восприятие природы у С.Щедрина
69. Лейтмотив творчества художника-романтика. Маринистические пейзажи К.Айвазовского
70. Передвижничество - феноменальное явление в русской живописи второй половины XIX века
71. Жанры русской живописи второй половины XIX века
72. Национальный пейзаж русских мастеров второй половины XIX века. Душа и прелесть русской провинции.
73. Исторический жанр в русской живописи второй половины XIX века в творчестве художников-передвижников. Величина русской истории и трагизм русской жизни
74. Анализ картины Репина «И.Грозный и сын его Иван»
75. Поиски нравственного идеала на примере библейской темы в творчестве русских художников XIX века.
76. Образ интеллигента в русской живописи второй половины XIX века
77. Смысл «мгновения» в пейзажах французских художников-импрессионистов
78. Поиск нравственного идеала в искусстве конца XIX – начала XX века
79. Особенности отечественной культуры XX века. Модернизм как тип культуры XX века (система ценностей, психология, философское самопознание). Постмодернизм в отечественной культуре конца XX- начала XXI века

Вопросы к зачету и тесты по разделам дисциплины «История искусств»

1. Что означает термин «антропоцентризм» в культуре Древней Греции
2. Что называется ордерами в архитектуре Древней Греции. Назовите типы ордеров
3. Понятие «гармония» в культуре Древней Греции и ее отражение в изобразительном искусстве
4. В чем проявилась степень идеализации в скульптуре Древней Греции
5. Какие типы храмов существовали в Древней Греции, их общее и особенное
6. В чем заключалось своеобразие культуры и искусства Древнего Рима, связь с греческой
7. Опишите новаторские приемы в архитектуре Древнего Рима

8. Опишите самобытность византийского стиля, его характерные черты в архитектуре, живописи.
9. Что означает богоцентрическое мировоззрение. Охарактеризуйте христианскую модель средневековой культуры.
10. В чем особенности романского и готического стиля. Общее и отличие
11. Назовите ведущие памятники романской и готической архитектуры во Франции, Германии, Англии
12. В чем особенности романского и готического оформления фасадов соборов
13. Назовите специфические черты Древнерусской культуры.
14. Как языческие и христианские мотивы переплетались между собой. Покажите на конкретных примерах
15. Было ли влияние народного творчества на изобразительное искусство Древней Руси
16. Что означает «имперсональность» изображения в изобразительном искусстве Древней Руси
17. Что называется иконографией в живописи Древней Руси
18. Назовите основные типы русского храма
19. Назовите основные этапы эпохи Возрождения, их хронологические рамки
20. С чем связано возникновение эпохи Возрождения и почему она началась в Италии.
21. Почему культуру Возрождения называют гуманистической.
22. В чем заключалась ценность человека в эпоху Возрождения, его отражение в изобразительном искусстве
23. Укажите христианские и светские черты в искусстве итальянского Возрождения, их взаимосвязь
24. Какое место занимала живопись, архитектура, скульптура в культуре Возрождения.
25. . В чем заключается историческая роль эпохи Возрождения
26. Назовите особенности искусства Северного Возрождения, его отличие от итальянского
27. В чем состояла ценность человеческой личности у мастеров Северного Возрождения
28. Назовите основные темы и образы в искусстве Северного Возрождения
29. Дайте характеристику образа мадонны у нидерландских мастеров XV-XVI вв. В чем заключалось своеобразие интерпретации
30. В чем заключалась индивидуальная интерпретация библейской темы у И.Босха
31. Укажите на своеобразие творчества А.Дюрера, его взгляд на мир. Тема апокалипсиса, природы, животных.
32. Почему голландский бытовой жанр XVII века можно назвать «эстетикой привлекательности» обыденного
33. В чем проявлялся уклад жизни скромной Голландии на картинах Яна Стена, Герарда Терборха, Габриэля Метсю, Питера де Хоха и других
34. Почему голландского художника Рембрандта следует назвать великим психологом всех времен
35. Сопоставьте голландский и фламандский натюрморт XVII века. «Завтраки» и «Лавки», их символика

36. Означал ли голландский натюрморт «Ванитас» философскую концепцию бытия
37. В чем привлекательность натюрморта «обманка» в европейской живописи XVII-XIX веков
38. В чем заключался макрокосмизм барочной эпохи
39. Можно ли назвать «охоты» П.Рубенса неестественными. Опишите колористическую систему художника.
40. Опишите композицию барочных церквей в Италии XVII века. В чем проявился их космоцентрический характер.
41. Можно ли назвать классицизм программным искусством
42. В чем сущность стиля рококо. Как стиль сопрягается с модой
43. Назовите особенности русской портретной живописи XVIII века
44. Почему сентиментализм наел отражение в портретном искусстве
45. Дайте характеристику композиции портретов В.Боровиковского, выражение сентиментального начала в его женских образах
46. Почему замковую архитектуру XIX века можно назвать романтической.
47. Являются ли «Сказочные» замки короля Людвига Боварского выражением его романтического мировосприятия
48. Какие важные исторические вехи можно обозначить в русской культуре XIX века.
49. В чем притягательность морских пейзажей К.Айвазовского
50. Почему передвижничество выступает феноменальным явлением в русской живописи второй половины XIX века
51. Назовите ведущие жанры в русской живописи второй половины XIX века
52. Назовите черты национального пейзажа у русских художников второй половины XIX века
53. В чем заключался смысл «мгновения» в пейзажах французских художников-импрессионистов
54. Почему русская живопись конца XIX – начала XX века богата разнообразными направлениями
55. В чем состоял поиск нравственного идеала в русской живописи конца XIX – начала XX века
56. Можно ли назвать авангард в западноевропейской и русской живописи инновационным выражением идей художников
57. Почему «модерн» называют новым искусством, назовите разновидности модерна
58. В чем сущность плана монументальной пропаганды, его историческое значение
59. Какое искусство принято называть советским, определите его специфические черты
60. Можно ли считать «социалистический реализм» прогрессивным направлением в изобразительном искусстве XX века
61. Опишите картину мира в Западноевропейской культуре XX века. Почему она выглядит противоречивой
62. Что называется Модернизмом и постмодернизмом. В чем заключается сущность эпохи
63. В чем глобальные проблемы современной цивилизации, их отражение в искусстве

Тесты

Что означает слово «античный»

1. культура Древней Греции и Древнего Рима

2. славянская культура
3. культура языческих племен

Культура Древней Греции характеризуется

1. Любовью к сказочным мотивам
2. Антропоморфностью мышления
3. Христианским взглядом на мир

Типы храмов Древней Греции

1. Периптер
2. Крестово-купольный храм
3. Шатровый

Древнегреческий храм является идейным прообразом

1. Человека
2. Древних мегалитических построек
3. Отсутствуют какие-либо аналогии

Что называется золотым сечением

1. золотое сечение — математическое отношение пропорций, при котором целое так относится к своей большей части, как большая к меньшей
2. соотношение объемов в пространстве
3. равновесие частей
- 4.

Назовите памятники архитектуры Афинского Акрополя

1. Кносский дворец
2. Эрехтейон
3. храм Зевса в Олимпии
- 4.

Триумфальная арка встречается в архитектуре

1. Древнего Рима
2. Западного средневековья
3. Замковой архитектуре XIX в.

Римский скульптурный портрет можно назвать

1. Аллегорическим
2. Идеализированным
3. Реалистическим

Романская архитектура отличается

1. Простотой, суровостью внешнего облика
2. Изысканностью и декоративностью фасадов
3. Использованием стилизованного растительного орнамента

Готическая архитектура получила яркое выражение

1. В Польше, в России
2. В Италии, Голландии
3. Во Франции, в Германии

Характерные темы западного и русского средневековья

1. Тема мадонны
2. Пейзажные мотивы
3. Тема «Страшного суда»

Какой главный изобразительный принцип положен в основу русской иконописи

1. Иконографический
2. Реалистический
3. Сочетание обоих

Что означает термин «Возрождение» в искусстве Италии

1. Преемственность средневековых традиций
2. Возрождение античных традиций
3. Возрождение культовых основ древневосточных цивилизаций

Росписи Сикстинской капеллы Микеланджело исполнены

1. Величия и силы духа библейских персонажей
2. Самоуглубленности и неподвижности образов
3. Высокой степени идеализации

Принцип гигантомании и титанизм образов присущи итальянской живописи

1. Боттичелли
2. Леонардо да Винчи
3. Микеланджело

Натюрморт «Лавки» были популярны в

1. Испанской живописи XVII в.
2. Голландской живописи XVII в.
3. Фламандской живописи XVII в.

Голландский «Ванитас» является жанром

1. Исторической живописи
2. Натюрморта
3. Мифологической живописи

Космогонический характер свойственен стилю

1. Модерн
2. Рококо
3. Барокко

Особенностью барочного мироощущения является

1. Сентиментальное отношение к жизни
2. Строгость логики и рассудка
3. Космогоническое восприятие мира (космоцентризм)

Особенностью классического мироощущения является

1. Космоцентризм
2. Рационализм
3. Сентиментализм

Французский художник XVIII века Н.Пуссен был ярким представителем

1. Классицизма
2. Барокко
3. Романтизма

Дворцы, дворцово-парковые ансамбли получили широкое распространение в архитектуре

1. XV века
2. Середины XVIII в.
3. XIII в.

Основным декоративным мотивом рококо является

1. Лист аканта
2. Раковина в форме завитка
3. Геометрический орнамент

В чем состояла выдающаяся роль Академии художеств в России

1. формирование школы высокого профессионального мастерства

2. формирование и культивирование идеи Высокого искусства
3. обращение к традициям античного искусства

Русские художники-передвижники второй половины XIX века явились яркими выразителями

1. мифотворчества в искусстве
2. ретро-идей в искусстве
3. Национальных тем в искусстве социальной окрашенности

Что дала миру эпоха модерна в искусстве

1. Новое восприятие мира и искусства
2. Явила варианты эклектики
3. Представляет традиционное искусство

Авангард является направлением в искусстве

1. XXI в .
2. XX в.
3. XVIII в.

Поиски нравственного идеала свойственны художникам библейской темы

1. В.Боровиковскому, Д.Левитскому
2. М.Врубелю, М.Нестерову
3. А.Саврасову, И.Шишкину

Оценочные средства для текущего контроля успеваемости

Оценочными средствами во время изучения курса выступают следующие формы текущего контроля:

1. Конспектирование лекций, которые просматриваются преподавателем в течение семестра
2. Подготовка доклада, презентации, заслушивание их на практических занятиях
3. Зачет по окончании изучения дисциплины

Указанные формы контроля проводятся в течение всего семестра или во время дополнительных промежуточных аттестаций, которые подразумевают понимание поставленных вопросов, анализ изученной литературы, умение изложить пройденные темы. При оценке успеваемости студента учитывается посещение лекций, семинаров и практических занятий, а также активность студента на занятиях. Обучение по учебной дисциплине завершается аттестацией в форме зачета.

Иллюстративный материал по дисциплине «История искусств»

Раздел I. Искусство Античности и средневековья
Искусство Древней Греции. Искусство Древней Греции



Рис. 1. Храм в Антах



Рис. 2. Амфипротиль в разрезе. Простиль. План

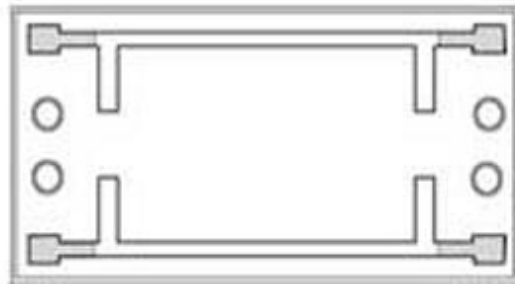

Рис. 3. Древний Рим. Форум Траяна

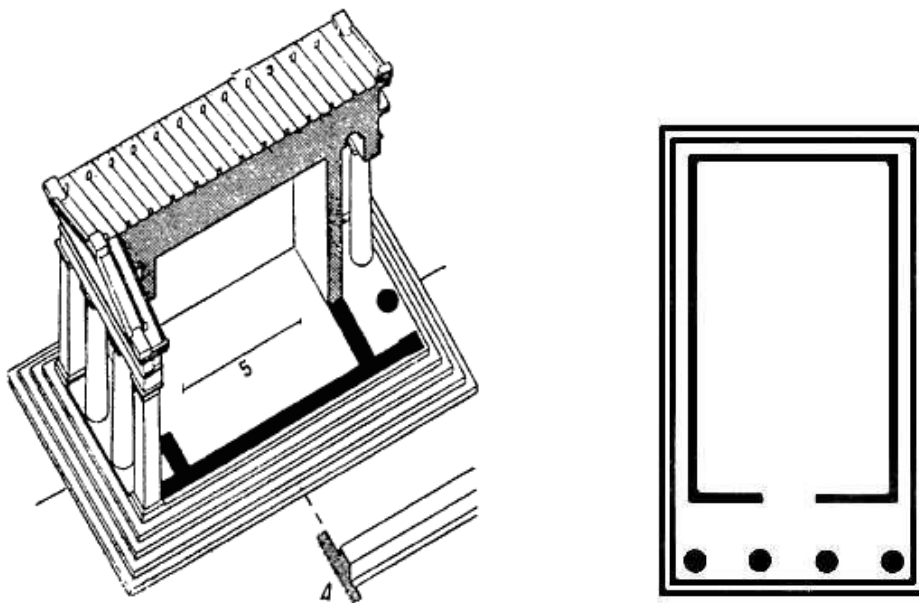

Рис. 4. Базилика Древнего Рима. План



Рис. 5. Базилика Трояна на Троянском форуме

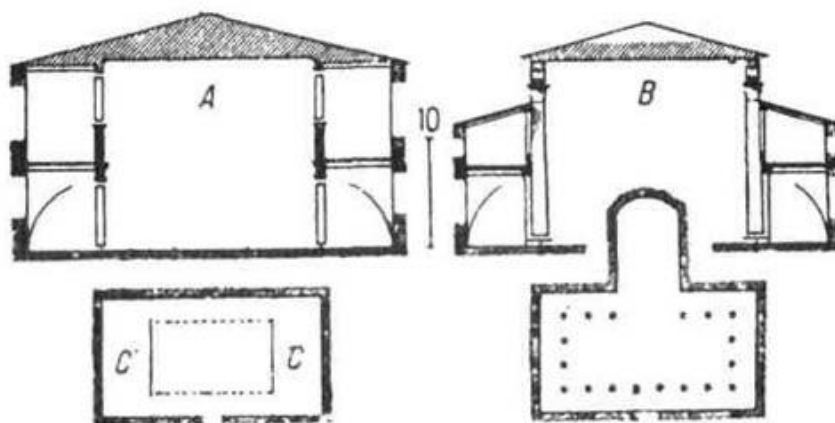

Рис. 6. Древний Рим. Пантеон. Разрез

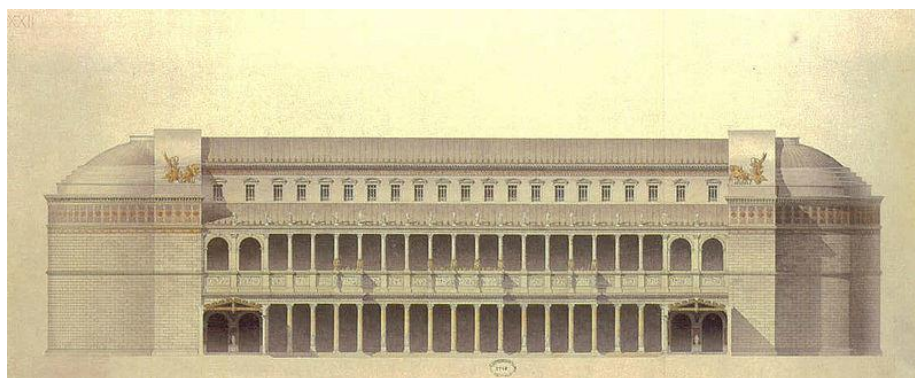

Рис. 7. Памятник Марку Аврелию

Искусство Византии и русского средневековья. Искусство западного средневековья

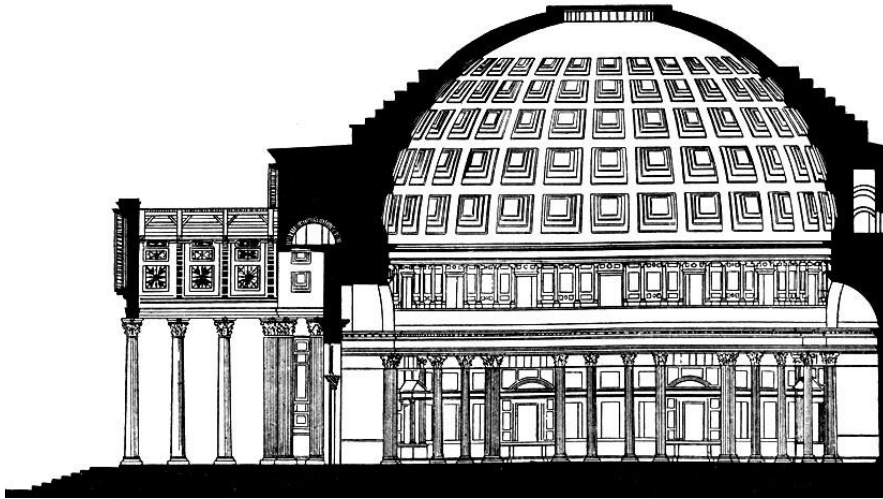

Рис. 8. Шатровая архитектура Древней Руси. Восьмерик на четверике



Рис. 9. Богоматерь Одигитрия XVI в.

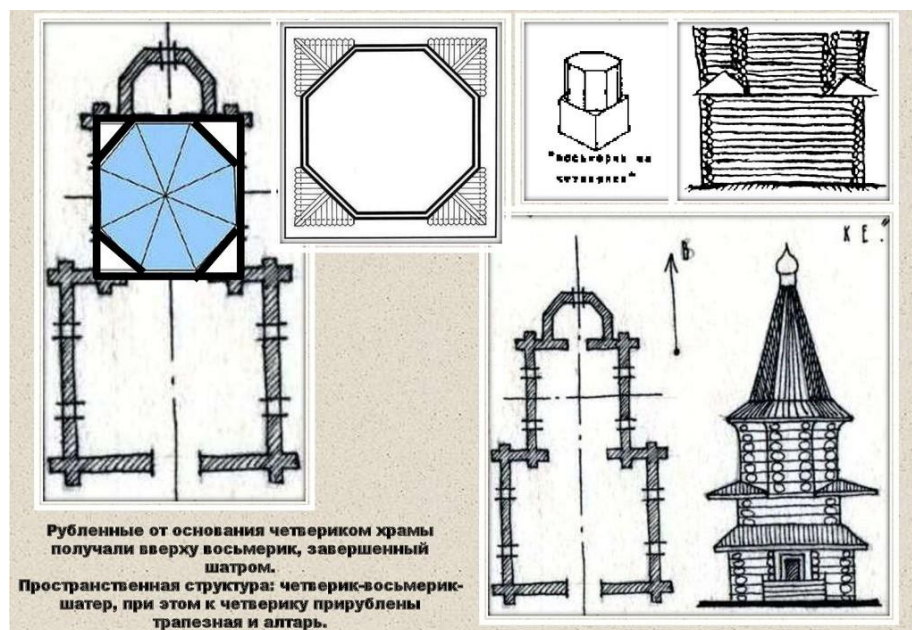

Рис. 10. План церкви Сен Сернен в Тулузе. Франция



Рис. 11. Каркасная конструкция готического храма

**Раздел II. Искусство Эпохи Возрождения и Западноевропейское искусство XVII в.
Искусство итальянского Возрождения. Искусство Северного Возрождения**

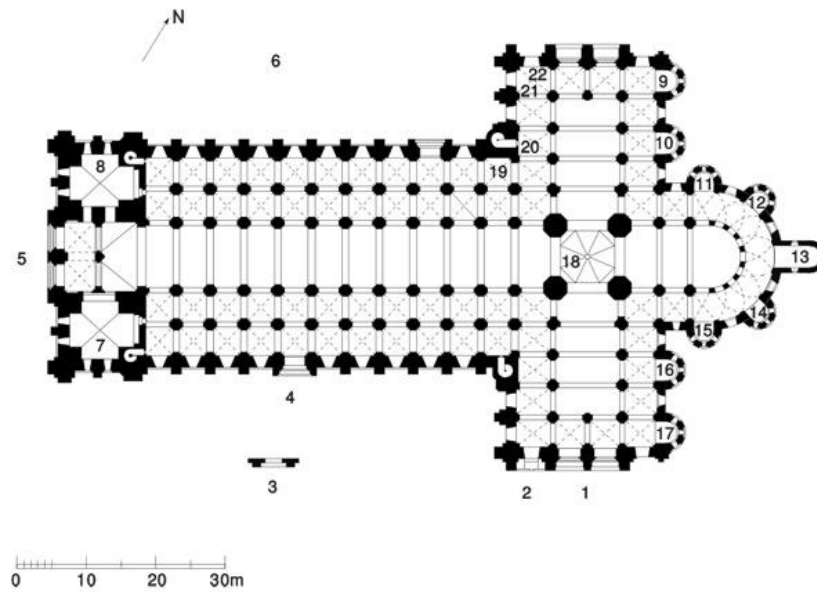

Рис. 12. Сикстинская капелла в Риме. Схема расположения живописных композиций

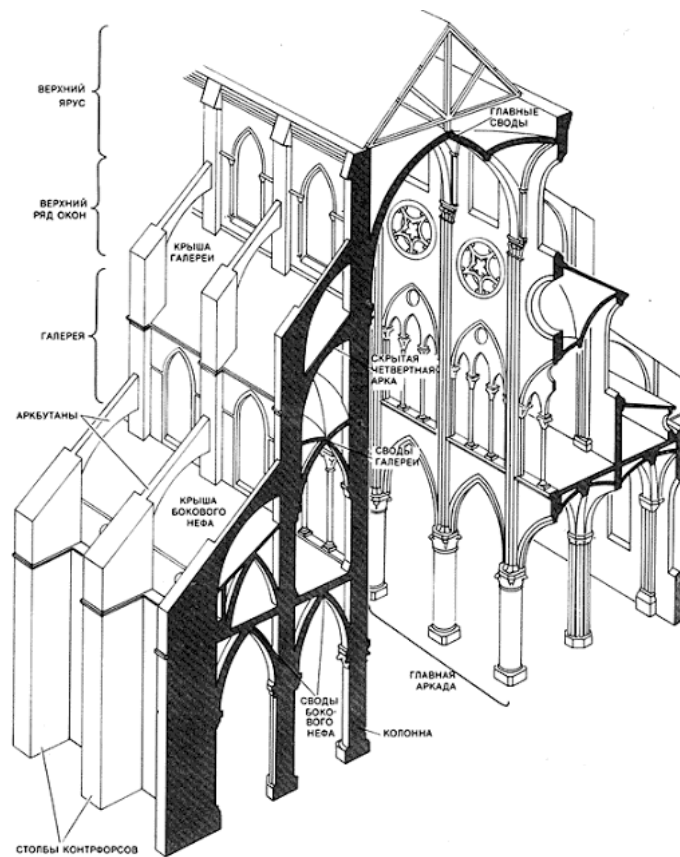

Рис. 13. Микеланджело Сотворение Адама. Фреска Сикстинской капеллы. 1512.

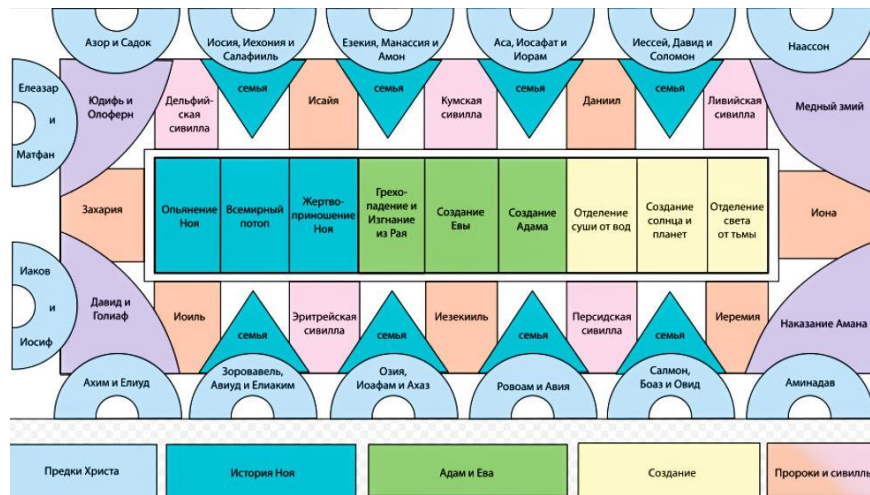

Рис. 14. Питер Брейгель Охотники на снегу январь

Искусство Голландии XVII в. Искусство барокко в Италии, Фландрии.



Рис. 15. Виллем Хеда. Натюрморт с ветчиной



Рис. 16. Корнелис де Хем. Натюрморт с пионами, вишнями и часами



Рис. 17. Самюэл ван Хогстратен. Обманка, середина XVII века



Рис. 18. Снейдерс. Птичий концерт

**Раздел III. Западноевропейское и русское Искусство XVIII-XIX вв.
Искусство французского классицизма, рококо. Искусство русского сентиментализма**

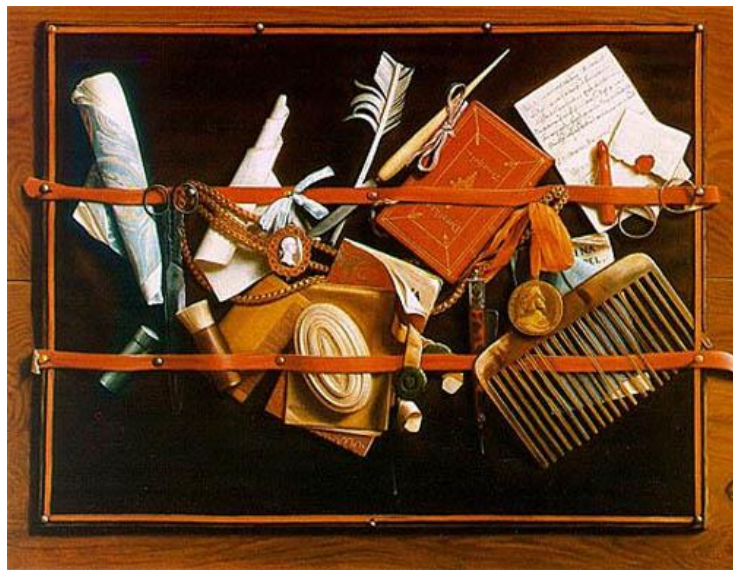

Рис. 19. Панорама Версальского дворца



Рис. 20. М.Казакон. Здание Сената в Москве. План



Рис. 21. Дворец Сан-Суси.Потсдам. Скульптуры вакхов и вакханок

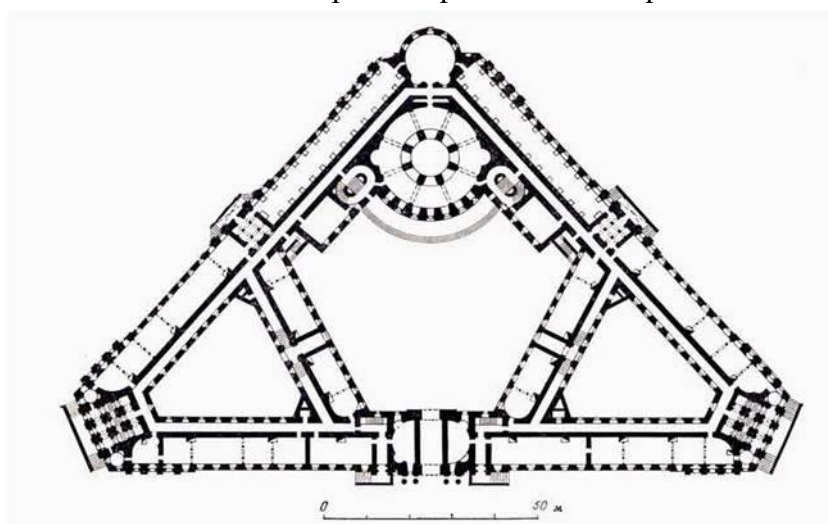

Рис. 22. Декоративная отделка стен и потолка музыкального зала. Дворец Сан-Суси.
Потсдам



Рис. 23. В.Боровиковский. Портрет Марии Ивановны Лопухиной. Холст, масло. 1797

Искусство западноевропейского романтизма и реализма. Искусство русского романтизма и реализма



Рис. 24. К. Айвазовский Девятый вал. Холст. масло, 1850



Рис.25. И.Шишкин. Рожь. Холст, масло. 1878

**Раздел IV. Западноевропейское и русское искусство конца XIX - XX вв.
Основные направления в западноевропейском искусстве конца XIX -XX вв.
Искусство русского символизма, модерна**

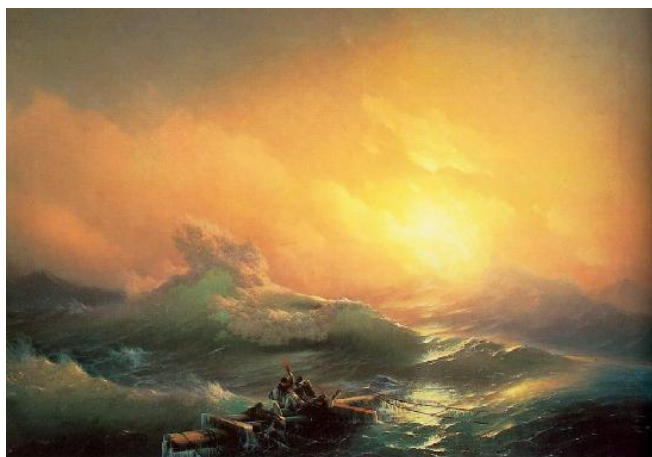

Рис. 26. П.Гоген. День божества. Холст, масло. 2894.



Рис. 27. К. Моне. Стог. Холст, масло, 1891.



Рис. 28. К. Петров-Водкин Купание красного коня. Холст, масло. 1912

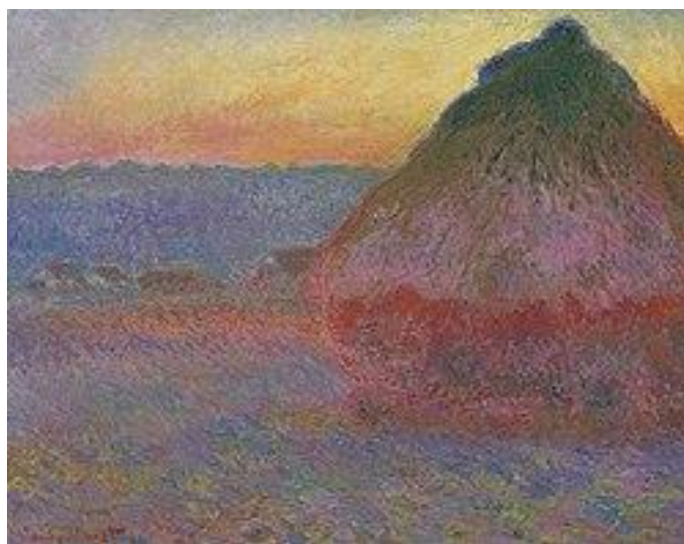

Рис. 29. К.Юон. Новая планета. Холст, масло, 11921.



Рис. 30.Б.Кустодиев. Большевик. Холст, масло. 1920.

Основные направления в западноевропейском искусстве XX в. Тема 16. Искусство русского авангарда и отечественное искусство XX в.



Рис. 31. А.Матисс Танец. Холст, масло. 1910



Рис.32. К.Малевич Крестьянин в поле. Фанера, масло.1928-29

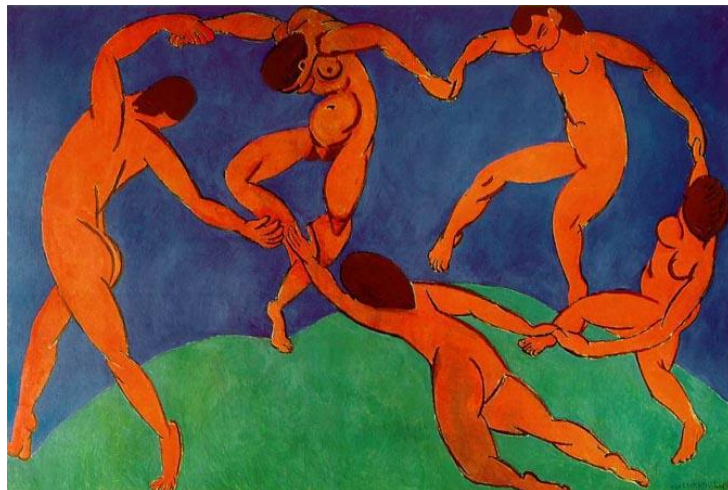

Рис.33. В.Кандинский. Композиция. На белом. Холст, масло 1923.



Рис. 30. К.С.Мельников Клуб им. Фрунзе. 1927-28. Москва

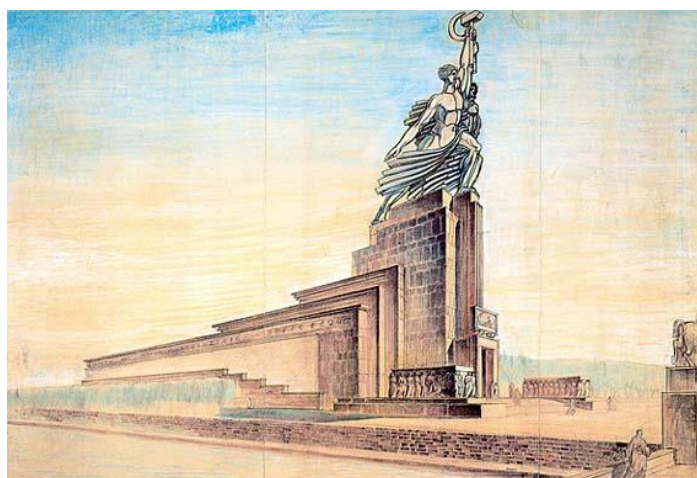

Рис. 34. Проект Б.Иофана.Эскиз павильона СССР на Парижской выставке 1937 г.

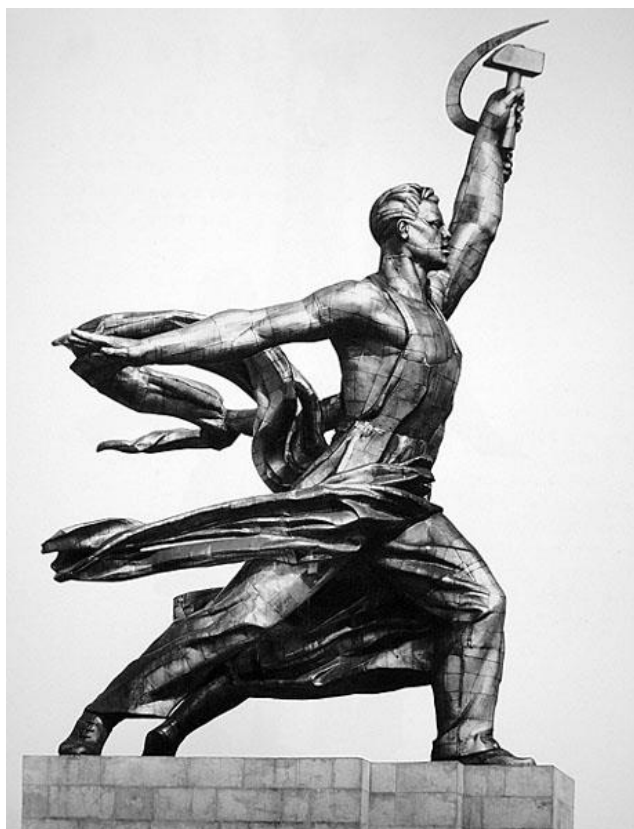

Рис. 35. В.Мухина. Рабочий и колхозница. Сталь.1937